

CHILL® CUBE 18K NON-DUCTED ROOFTOP AIR CONDITIONER

For Aftermarket Applications

CHILL® CUBE CLIMATISEUR DE TOIT SANS CONDUIT DE 18 000 BTU

Pour les applications de rechange

MODEL/MODÈLE (LIPPERT PN)

FACR18VSSA-BL-AM (2024039631)

FACR18VSSA-PS-AM (2024039637)

FACR18HEPA-PS-AM (2025008214)

FACR18HEPA-BL-AM (2025008217)

INSTRUCTION MANUAL

MANUEL D'INSTRUCTION



ADB (Required): FACT18MA-PS-AM (2024040311) (Sold Separately)
ADB (Requis): FACT18MA-PS-AM (2024040311) (Vendu séparément)

Thank you for purchasing this Furrion® product. Before operating your new appliance, please read these instructions carefully. This instruction manual contains information for safe use, installation and maintenance of the appliance. Please keep this instruction manual in a safe place for future reference. This will ensure safe use and reduce the risk of injury. Be sure to pass on this manual to new owners of this appliance.

The manufacturer does not accept responsibility for any damages due to disregarding these instructions.

CONTENTS

EXPLANATION OF SYMBOLS	2
IMPORTANT SAFETY INSTRUCTIONS	3
Handling the Device	3
Handling Electrical Cables	3
WARNING FOR USING R32 REFRIGERANT	4
Ambient Temperature Range for Unit Operation	4
BEFORE INSTALLING	5
What's in the Boxes	5
Choosing the Proper Location for the Air Conditioner	6
Roof Preparation	6
Preparing Wire Connections.....	7
INSTALLATION	8
Installing the Rooftop Unit.....	8
Installing the Air Distribution Box (ADB)	8
Wire Connection.....	9
Electrical Work	9
ADB Shroud Installation.....	10
OPERATION	12
Operating Panel Diagram.....	12
Remote Diagram	13
Handling the Remote Control	14
Quick Start Guide	14
Basic Function Operation.....	15
Advanced Function Operation	15
Operating the Timer Function.....	16
Examples of Setting the Timer.....	16
CLEANING AND MAINTENANCE.....	18
Cleaning and Maintenance Warnings.....	18
TROUBLESHOOTING	19
SPECIFICATIONS.....	19
WIRING DIAGRAM.....	20
NOTES.....	21

EXPLANATION OF SYMBOLS

This manual has safety information and instructions to help you eliminate or reduce the risk of accidents and injuries. Always respect all safety warnings identified with these symbols. A signal word will identify safety messages and property damage messages, and will indicate the degree or level of hazard seriousness.

WARNING

Indicates a potentially hazardous situation which, if not avoided, could result in death or serious injury.

DANGER

Indicates an imminently hazardous situation which, if not avoided, will result in death or serious injury.

CAUTION

Indicates a potentially hazardous situation which, if not avoided, may result in minor or moderate personal injury, or property damage.

IMPORTANT SAFETY INSTRUCTIONS

This manual has safety information and instructions to help users eliminate or reduce the risk of accidents and injuries. Please read this instruction manual carefully before installation and start-up, and store it in a safe place for future reference. If you pass on the device to another person, hand over this instruction manual along with it.

- The manufacturer accepts no liability for damage in the following cases:
- Faulty assembly or connection
- Damage to the product resulting from mechanical influences and excess voltage
- Alterations to the product without express permission from the manufacturer
- Use for purposes other than those described in the operating manual.

The following basic safety information should be heeded when using electrical devices to protect against:

- Electric shock
- Fire hazards
- Injury

All Furrion product referenced in this manual is to be installed in accordance with local and national codes, including the latest editions of the following standards:

USA:

- NFPA 1192
- NFPA 70

Canada:

- C22.1
- CSA Z240

⚠ WARNING

- Installation and repair of the rooftop air conditioner must only be carried out by qualified personnel who are familiar with the risks involved and the relevant regulations. Inadequate repairs may cause serious hazards.
- Electrical devices are not toys. Keep electrical devices out of reach of children or elderly persons. Do not allow them to use electrical devices without supervision.
- Prevent inexperienced people from using the device without supervision.
- Do not undo the upper cover of the rooftop air conditioner in the event of a fire. Use approved extinguishing agents instead. Do not use water to extinguish fires.

⚠ WARNING

This appliance is not intended for use by persons (including children with reduced physical, sensory, or mental capabilities, or lack of experience and knowledge, unless they have been given supervision or instruction concerning use of the appliance by a person responsible for their safety. Children should be supervised to ensure they do not play with the appliance.

⚠ CAUTION

- The rooftop air conditioner must be installed securely so that it cannot fall down.
- Only operate the rooftop air conditioner if you are certain that the housing and the cables are not damaged.
- Do not use the rooftop air conditioner near flammable fluids or in closed rooms.
- Make sure no combustible objects are stored or installed near the air outlet. A distance of at least 20" must be kept.
- Do not reach into air outlets or insert any foreign objects into the device.

Handling the Device

- Only use the device as intended.
- Do not make any alterations or conversions to the device.
- If faults occur in the refrigerant circuit, the system must be checked by a certified service technician and repaired properly. The refrigerant must never be released into the air.

⚠ WARNING

- The electrical power supply must only be connected by a qualified electrician.
- If connecting power to fixed wiring, an all-pole disconnection device which has at least 3mm must be used.
- The appliance shall be installed in accordance to national wiring regulations.
- If the supply cord is damaged, it must be replaced by the manufacturer, service agent or similarly qualified persons in order to avoid a hazard.

⚠ CAUTION

- Refer to NEC (National Electric Code) for proper sizing of wire gauge (awg) based on cable length and overcurrent protection rating that is supplying power to the air conditioner.
- See rooftop unit nameplate for proper overcurrent protection sizing.
- Attach and lay the cables so that they cannot be tripped over or damaged.

Handling Electrical Cables

- Only a qualified electrician should connect the rooftop air conditioner to electrical power.
- Do not lay loose or bent cables next to electrically conductive materials.
- Do not pull on the cables.
- Use cable ducts to lay cables through walls with sharp edges.
- Refer to rooftop unit nameplate and NEC for proper power supply rating.

⚠ CAUTION

- Turn off the air conditioner and disconnect the power if you are not going to use it for a long time.
- Turn off and unplug the unit during storms.
- Make sure that water condensation can drain unhindered from the unit.
- Do not operate the air conditioner with wet hands. This may cause electric shock.

⚠ CAUTION

- Do not use device for any other purpose than its intended use.
- Do not climb onto or place objects on top of the outdoor unit.
- Do not allow the air conditioner to operate for long periods of time with doors or windows open, or if the humidity is very high.

WARNING FOR USING R32 REFRIGERANT

When flammable refrigerants are employed, appliance shall be stored in a well-ventilated area where the room size corresponds to the room area as specific for operation.

For R32 refrigerant models:

Appliance shall be installed, operated, and stored in a room with a floor area larger than X m²

Appliance shall not be installed in an unventilated space, if that space is smaller than X m² (please see the following table).

Model (Btu/h)	Amount of refrigerant to be charged (kg)	Installation height	Minimum room area (m ²)
18000	≤1.65	2.2m	2

Mechanical connectors used indoors shall have a rate of not more than 3g/year @ 25% of the maximum allowable pressure. When mechanical connectors are reused indoors, sealing parts shall be renewed. When flared joints are reused indoors, the flare part shall be re-fabricated. (UL Standard Requirements).

Ambient Temperature Range for Unit Operation

Cooling Operation (Fonctionnement du refroidissement)	Outdoor Temp (Température extérieure): 64°F - 109°F / 18°C - 43°C
	Indoor Temp (Température intérieure): 60°F - 90°F / 16°C - 32°C
Heating Operation (Fonctionnement du chauffage)	Outdoor Temp (Température extérieure): 41°F - 75°F / 5°C - 24°C
	Indoor Temp (Température intérieure): 41°F - 81°F / 5°C - 27°C

- The relative humidity of the room should be less than 80%. If the unit is used in conditions with relative humidity over 80%, condensed water will form on the surface of the unit.
- Performance may be reduced outside of these operating temperatures.



CAUTION:
Risk of fire
flammable materials

IMPORTANT NOTE: Read this manual carefully before installing or operating your new appliance unit. Make sure to save this manual for future reference.

Explanation of symbols displayed on the unit

	CAUTION	This symbol shows that the operation manual should be read carefully.
	CAUTION	This symbol shows that a service personnel should be handling this equipment with reference to the installation manual.
	CAUTION	This symbol shows that information is available such as the operating manual or installation manual.

BEFORE INSTALLING

Read this installation manual completely before installing the rooftop air conditioner.

The following tips and instructions must be observed while installing the rooftop air conditioner.

What's in the Boxes

Open and remove the components from the cartons. Make sure you have all the following items included in the packaging, if any item is missing, contact your dealer.

- (A) Rooftop Unit x 1
- (B) Mounting Frame x 1
- (C) Foam Divider x 1
- (D) Mounting Bolts (Long) x 4
- (E) ADB Shroud x 1
- (F) Filter Grate x 1
- (G) Electrical Box Screws x 2
- (H) Mounting Bolts (Short) x 5
- (I) Electrical Box x 1
- (J) Electrical Box Cover x 1
- (K) Remote x 1
- (-) Adhesive Insulation Foam (Not Shown) x 1
- (-) Instruction Manual (Not Shown) x 1
- (-) Refrigerant Manual (Not Shown) x 1
- (-) Warranty Manual (Not Shown) x 1

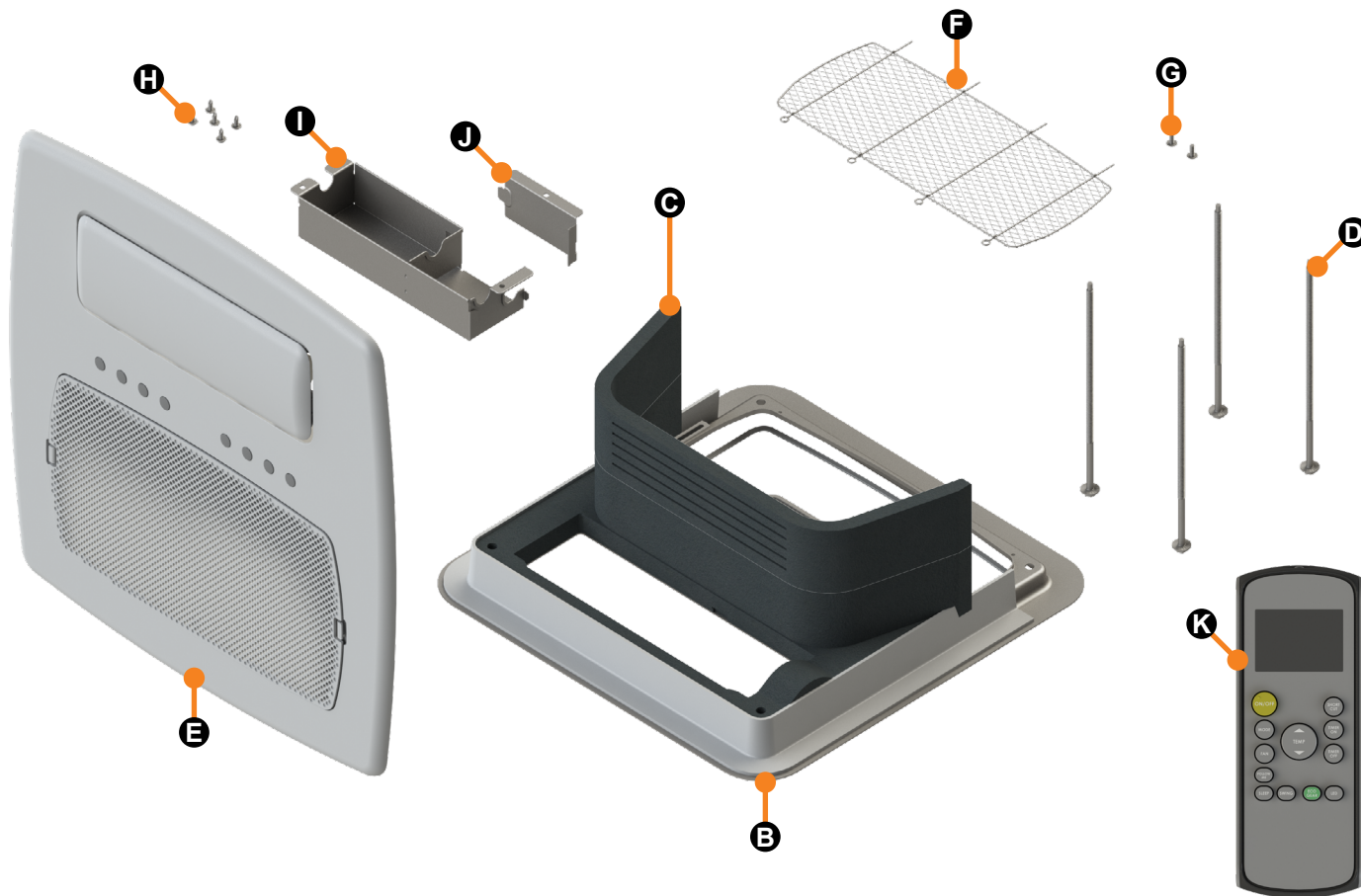
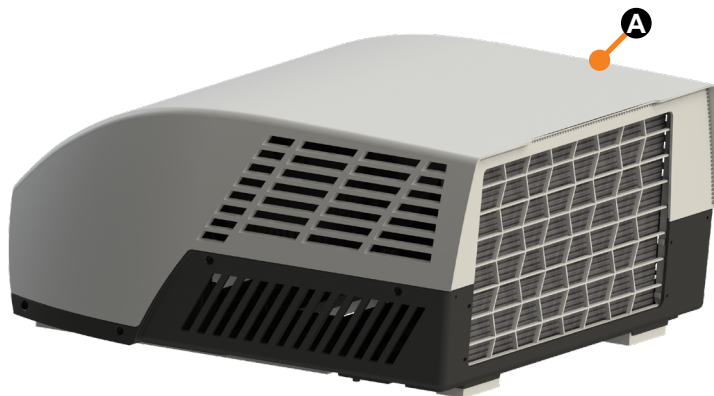

Choosing the Proper Location for the Air Conditioner

NOTE: For recreational vehicle use only. This product is intended only for recreational vehicle applications.

NOTE: The roof must be designed to support the weight of the rooftop unit and the weight of 2 installers standing on the roof.

There are two ways of installing the rooftop air conditioner:

1. Using the existing roof vent opening in the vehicle roof.
2. Making a new opening. In this case the opening should be reinforced by an appropriate frame as required.

Existing Roof Vent Opening

The air conditioner is designed to fit over an existing 14" roof vent opening.

New Opening

When no roof vent is available or another location is desired, the following is recommended:

- For one unit installation the air conditioner should be mounted near the rear and centered from side to side.
- For two unit installations, install one air conditioner near the rear of the RV and the other air conditioner less than two thirds from the rear of the RV, aligned in the center.

It is preferred that the air conditioner be installed on a relatively flat and horizontal roof section measured when the RV is parked on a level surface.

NOTE: A 15° slant to either side or front to back is acceptable for all units. If the roof exceeds 15° please use an exterior leveling shim to make air conditioner level.

After the Location Has Been Selected:

1. Check for obstructions in the area where the air conditioner will be installed.
2. Check the inside of the RV for return air kit obstructions. (i.e. door openings, room dividers, curtains, ceiling fixtures, etc.) Allow 6" (152mm) space from the opening to account for any potential return air kit obstructions.

Rooftop View

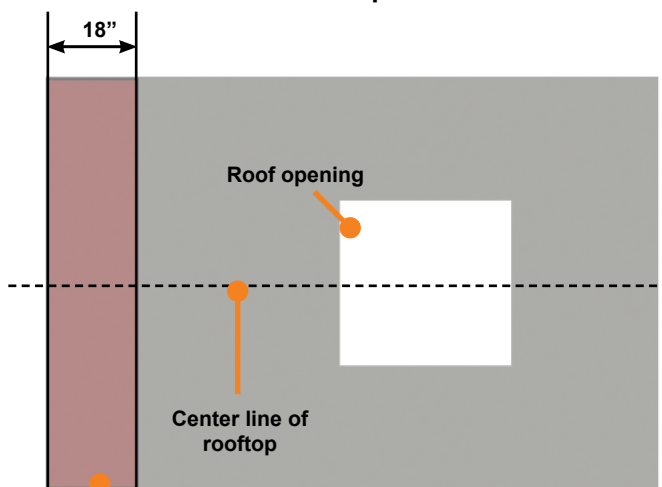

Keep this air flow area free of obstructions

FRONT

Unit Dimensions

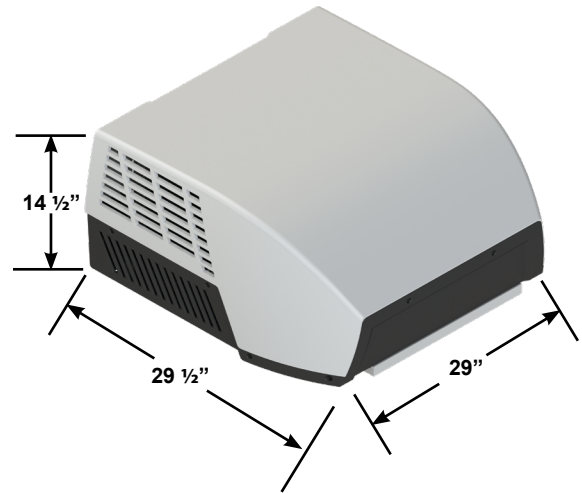

ADB Shroud Dimensions

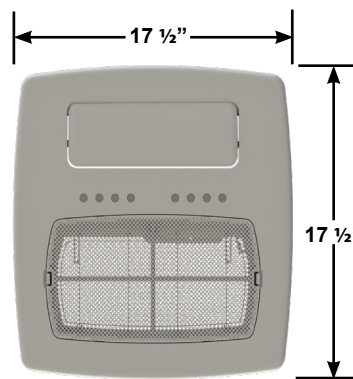

Ceiling Hole Dimensions

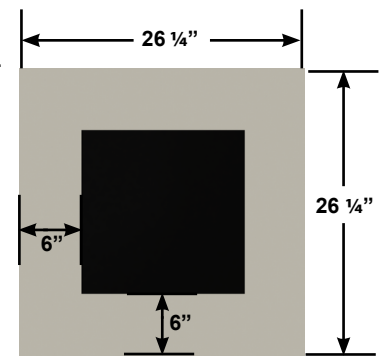

Roof Preparation

Opening Requirements - Before preparing the ceiling opening, decide on the type of system options. Read all of the following instructions before beginning the installation.

⚠ WARNING

Fire/Electric Shock Hazard

- Make sure there are no obstacles inside the RV roof, floor and walls, such as wires and pipes.
- Shut off the gas supply and disconnect the 115VAC power from the RV before drilling or cutting into the RV. Failure to obey these warnings could result in death or serious injury.

Roof Thickness

The installation of air conditioner is suited for roof thickness from 3 1/2" (90mm) to 6" (152mm). For other thickness, please contact Furrion or Furrion authorized service agent.

English

Installing in an Existing Opening

1. Unscrew and remove the roof vent.
2. Remove all caulking compound around the opening.
3. If the opening exceeds 14¼" x 14¼" (+½"), it will be necessary to resize the opening to 14¼" x 14¼" (+½"). If the opening is less than 14¼" x 14¼" (+½"), it must be enlarged.

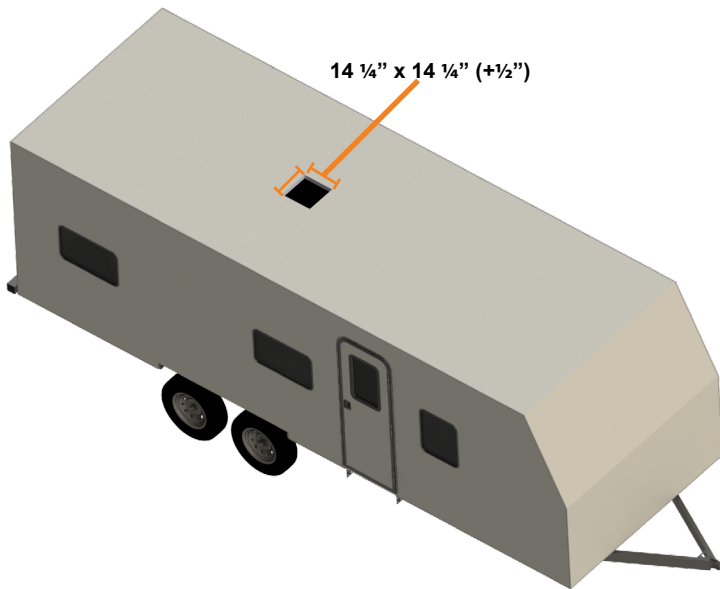

Making a New Opening

If a roof vent opening will not be used, a 14¼" x 14¼" (+½") (362mm x 362mm) opening must be cut through the roof and ceiling of the RV. This opening must be located between the roof reinforcing members. The 14¼" x 14¼" (+½") opening is part of the return air system of the air conditioner and must be finished in accordance with NFPA Standard 501C Section 2.7.2.

1. Mark a 14¼" x 14¼" (+½") square on the roof and carefully cut an opening.

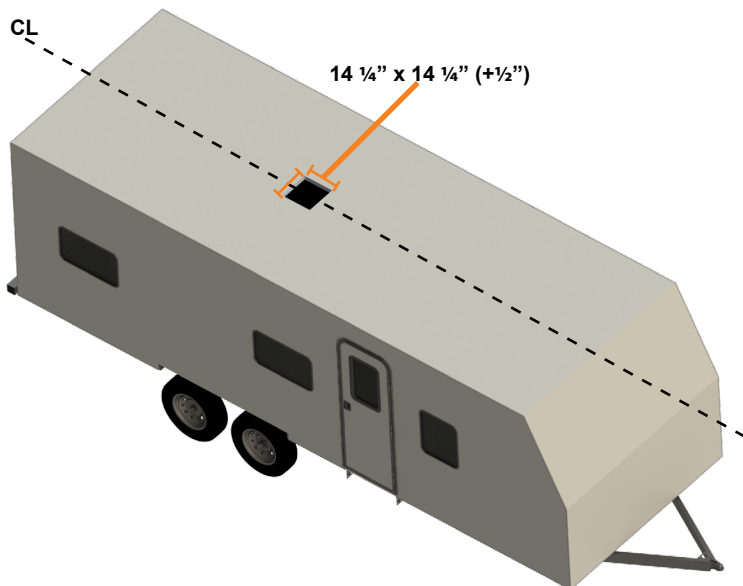

2. Using the roof opening as a guide, cut a matching hole in the ceiling.

NOTE: Maintain structural integrity. Otherwise damage to product and/or RV could occur. Always observe the following guidelines while structuring the opening.

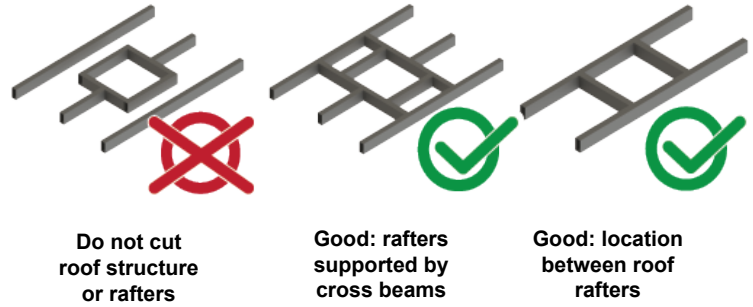

3. The opening created must be framed to provide adequate support and prevent air from being drawn from the roof cavity.
4. Lumber ¾" or more in thickness must be used. Remember to provide an entrance hole for power supplies, wall thermostat and furnace wiring for connections. Leave 15" (381mm) minimum at the front of the opening.

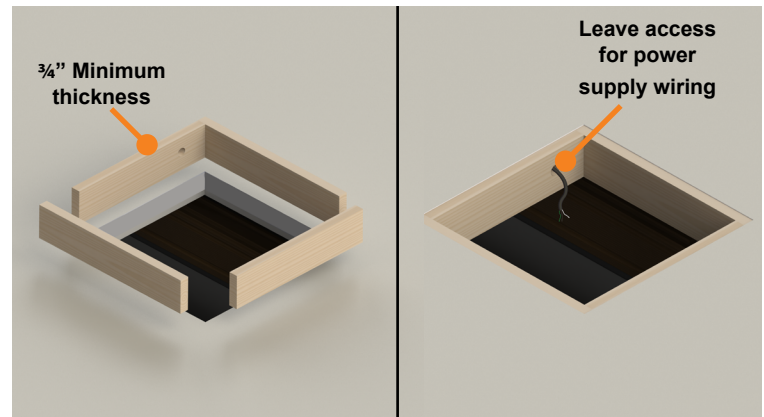

5. Seal all corners and edges with adhesive-backed aluminum tape.

NOTE: Failure to seal corners and edges will result in poor air flow to the interior of the vehicle and reduced A/C performance.

Preparing Wire Connections

Each rooftop air conditioner opening must be prepared with proper wiring to connect the ceiling controller of the air conditioner to the 115VAC supply voltage.

NOTE: The wire connections need to be positioned in the forward facing ¼ section of the opening.

⚠ DANGER

Electrical Shock Hazard

- Disconnect power before servicing. Failure to obey this warning could result in death or serious injury.
- Provide grounding in compliance with all applicable electrical codes. Failure to obey this warning could result in death or serious injury.

115VAC Supply

1. Prepare a dedicated 20 amp rated circuit for each air conditioner unit, protected with a time delay fuse or circuit breaker.

NOTE: With multiple air conditioners on a 50 amp service, it is best to balance between the line voltage legs.

2. Extend circuit with a 12AWG 2-wire with ground to the roof opening.

NOTE: The wire gauge is generally acceptable per NEC code, refer to rooftop unit nameplate and applicable code for proper sizing.

3. Protect the wire where it passes through any rough surfaces or openings.

4. Terminate with at least 15" (381mm) of supply wire extending out of the roof opening. This ensures an easy connection at the control box.

INSTALLATION

Installing the Rooftop Unit

⚠ CAUTION

- The rooftop unit weighs approximately 85 pounds (39 kg). To prevent back injury, use a mechanical hoist when lifting or moving the unit. Failure to obey this warning could result in injury.
- Do not slide unit. It may damage the gasket at the bottom of the rooftop unit and cause leakage.
- Do not grasp the ventilation slots to lift the rooftop unit up.

Hold the bottom of the unit, lift and position the rooftop unit into the prepared opening using the gasket at the bottom of the rooftop unit as a guide.

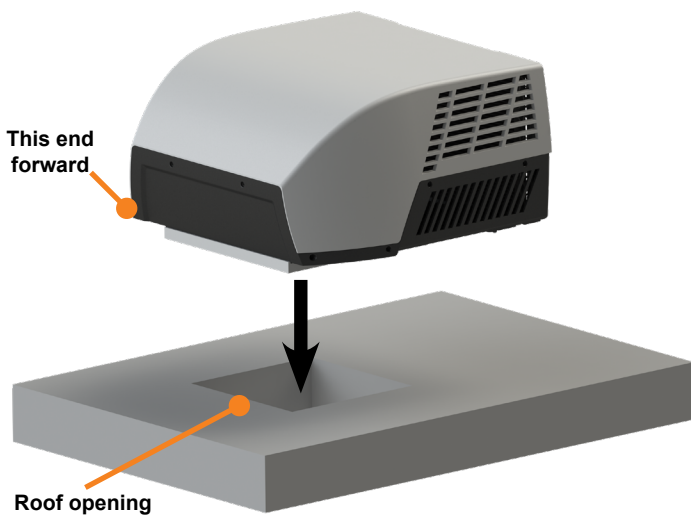

This completes the outside installation of the rooftop unit. Minor adjustments can be done from inside of the RV if required.

Installing the Air Distribution Box (ADB)

The rooftop unit is fixed on the RV roof using 4 long bolts through the mounting frame from the interior of the RV ceiling.

1. Check the gasket alignment of the rooftop unit inside the RV over the roof opening and adjust as necessary by lifting and moving slightly.

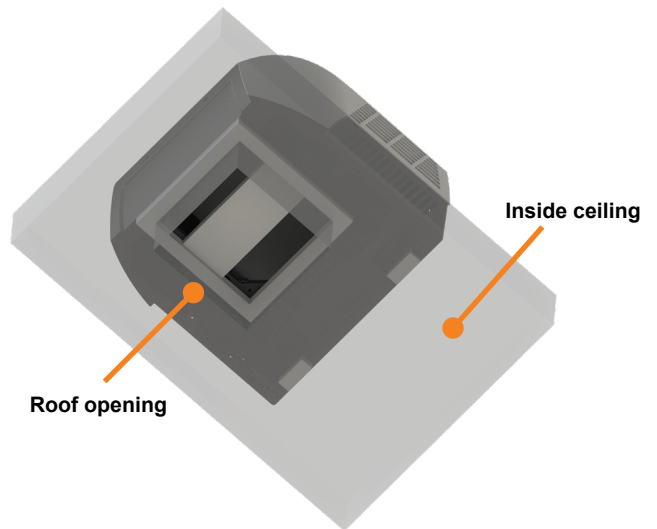

2. Reach up into the return air opening and pull down the rooftop unit electric cord. Ensure all terminated wire ends specified in "Preparing Wire Connections" section are accessible.

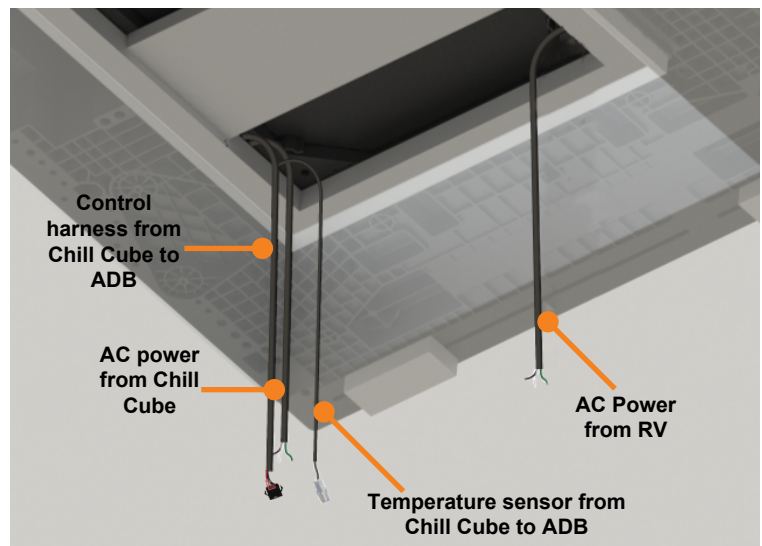

3. Connect the insulated duct divider to the mounting frame and seal any cracks or gaps with adhesive-backed aluminum tape

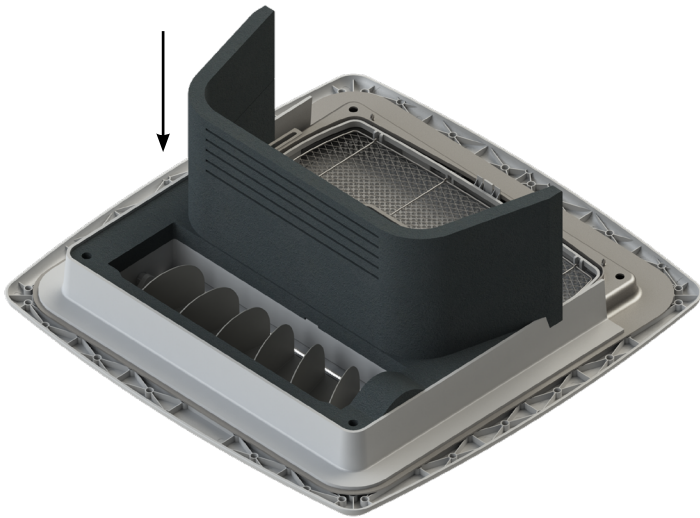

4. Install the assembled mounting frame into the rooftop opening.

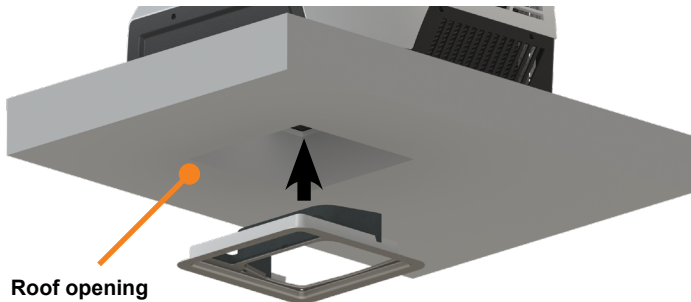

5. Fix the assembled mounting frame into the rooftop unit using the 4 provided bolts. Hand tighten each bolt individually first, making sure each is aligned with the corresponding hole in the rooftop unit, and is not crooked or angled. Once all screws are aligned and hand-tightened, evenly tighten them to a torque of 40 inch pounds. This will compress the roof gasket to approximately 1/2".

NOTE: Failure to properly align the bolts could result in damage to the A/C unit. Bolts must be straight and not strip the threads on the corresponding holes of the rooftop unit.

NOTE: If bolts are left loose there may not be an adequate roof seal or if over tightened, damage may occur to the rooftop base or mounting frame.



Electrical Work

⚠ WARNING

BEFORE PERFORMING ANY ELECTRICAL OR WIRING WORK, TURN OFF THE MAIN POWER TO THE SYSTEM.

Wire Connection

⚠ DANGER

Electrical Shock Hazard

- Disconnect power before servicing.
- Provide grounding in compliance with all applicable electrical codes.

Failure to obey this warning could result in death or serious injury.

1. Familiarize yourself with the ceiling controller and wire harnesses.

2. Loosen the 2 provided "short" screws (one each side) holding the electrical box cover to the unit.

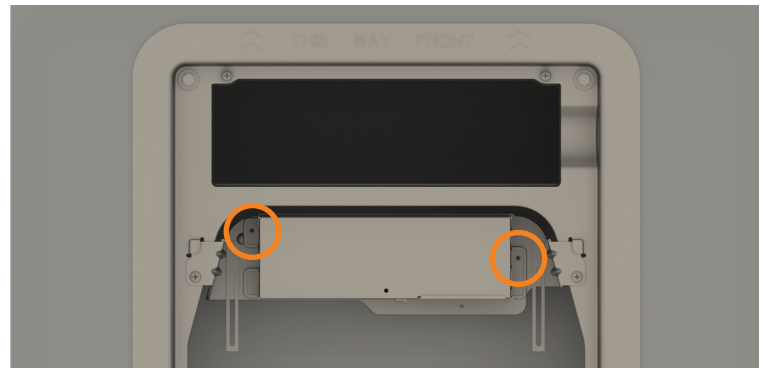

3. Feed the 115VAC power cords from the RV into the electrical box and connect them via one of the methods listed in the following step. Fasten the cables with the cable clamps. All wiring work must be performed strictly in accordance with the wiring diagram located on the unit.

NOTE: The power supply cord of the unit must be the double-layer insulated cable.

4. Make the power connection via one of two methods. Option A - Using the supplied connection block (enclosed in mounting bolt bag) make wire connections following the below color codes.

- Black - Hot
- White - Neutral
- Green/yellow - Ground

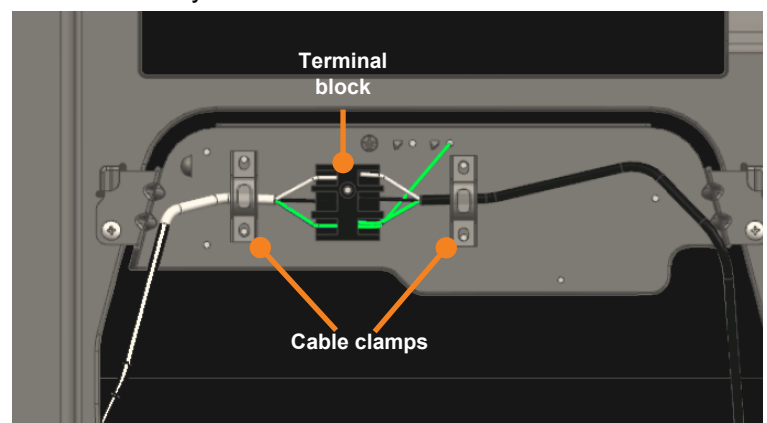

Option B - Make the wire connections using the appropriate wire connector following the below color codes.

Black - Hot

White - Neutral

Green/yellow - Ground

Refer to NEC (National Electric Code) for proper sizing of wire gauge (awg) and wire connector based on cable length and overcurrent protection rating.

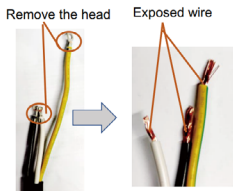
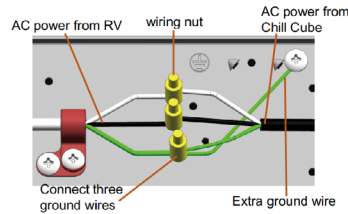
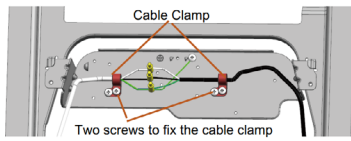

Remove the head of the three wires on AC power from Chill Cube and extra ground wire. Connect all the exposed cables with wire connectors (one connector will connect three ground wires). Fasten the cables with cable clamps. All wiring work must be performed strictly in accordance with the wiring diagram located on the unit.

NOTE: The power supply cord of the unit must be double-layered insulated cable.

5. Fix the electrical box cover to the mounting frame attached to the air conditioning unit to seal the electrical box using the 2 provided "short" screws (one each side).

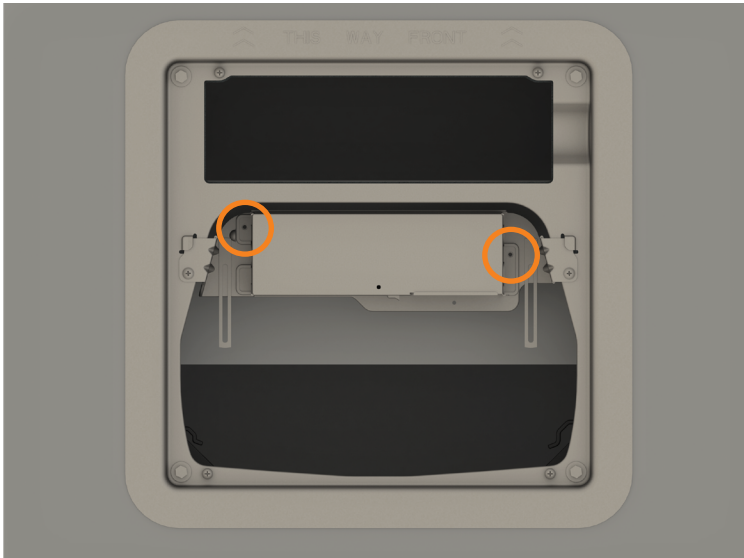

ADB Shroud Installation

1. Reveal the 5 mounting screws inside the Air Distribution Box (ADB) shroud by removing the filter cover and opening the swivel door, respectively.

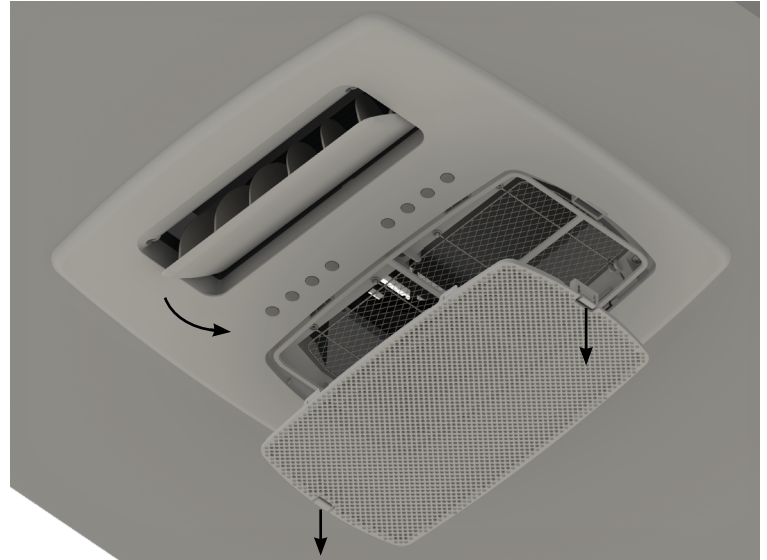

2. Install the ADB shroud over the mounting frame and fix with the 5 provided long screws, or #8 x 1 1/2" (max) pan head RV screws can also be used.

NOTE: Make sure the "THIS WAY FRONT" mark is facing front (the direction of the vehicle) while installing.

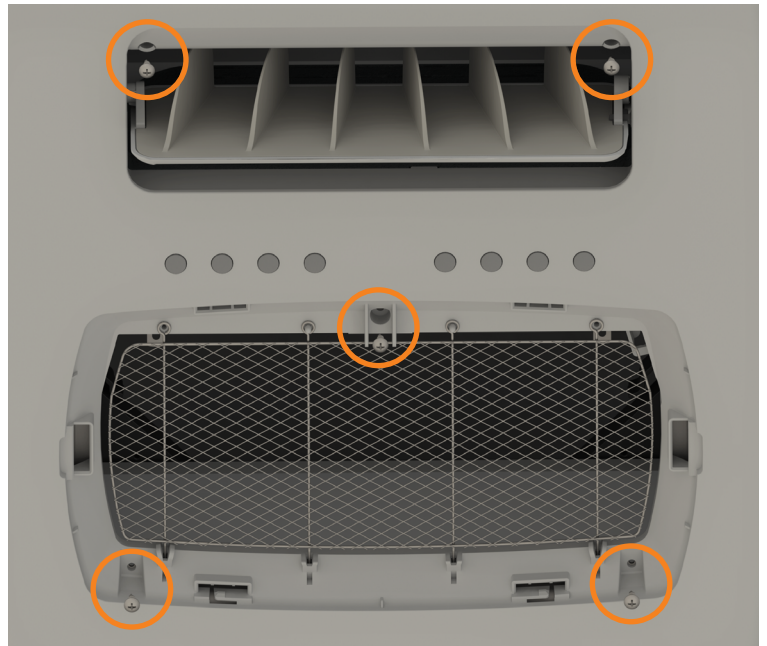

3. Remove wire mesh filter from the ADB to access the wires in the return by removing the two screws and snapping the mesh out of the mounting frame.

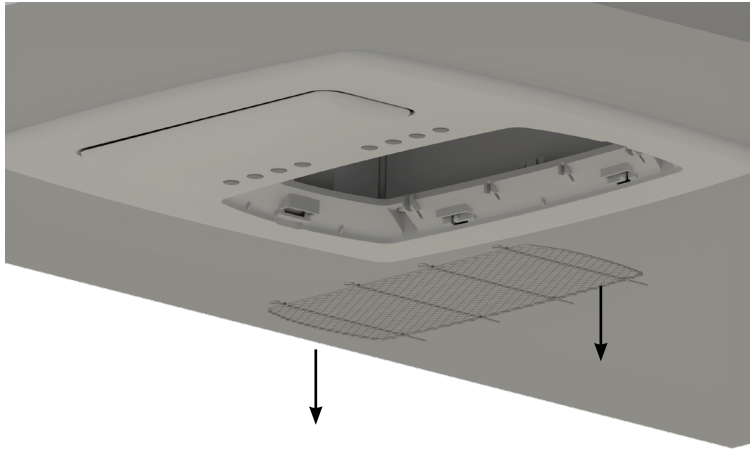

4. Connect the Chill Cube wires from the control box to the wires from the faceplate of the ADB. Connect the black, main control connectors together, and the white temperature sensor connectors together.

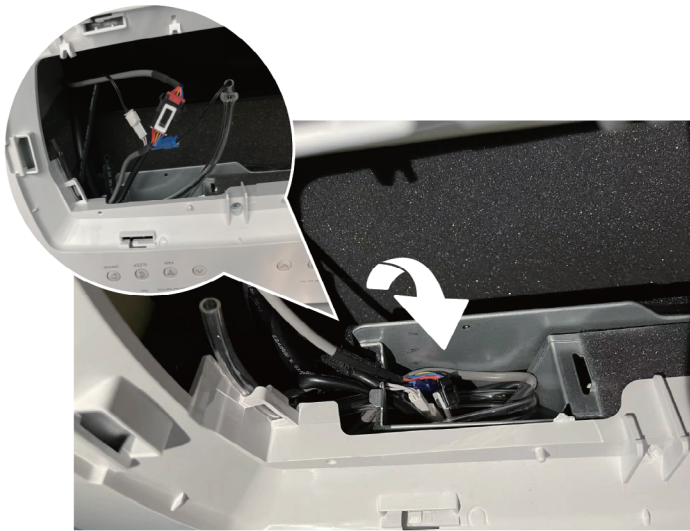

5. Place loose wires inside the electrical box, and close the electrical box panel door. Secure the panel door shut using the screw provided.

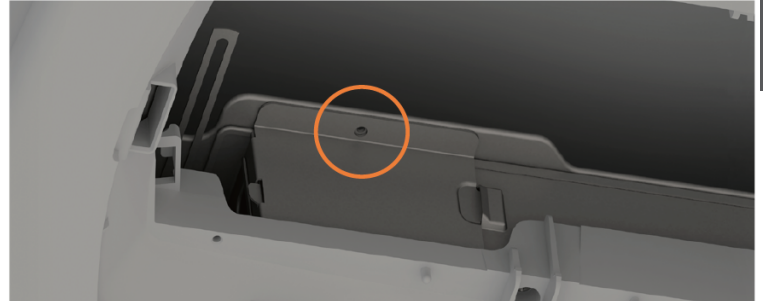

6. Replace the wire mesh filter in the ADB shroud using the two screws provided.

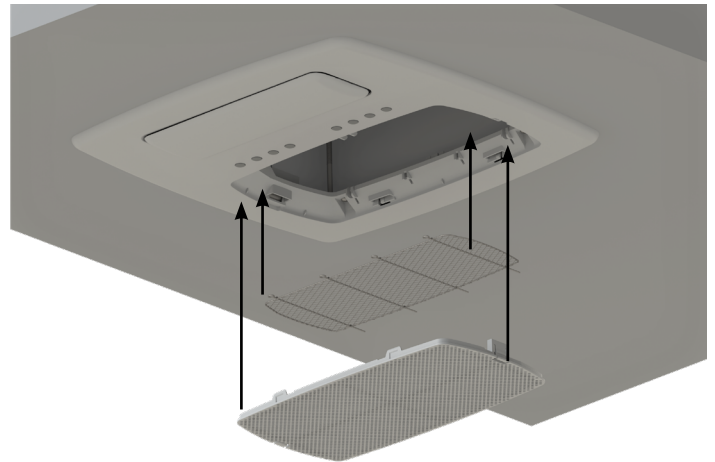

2 screws for filter

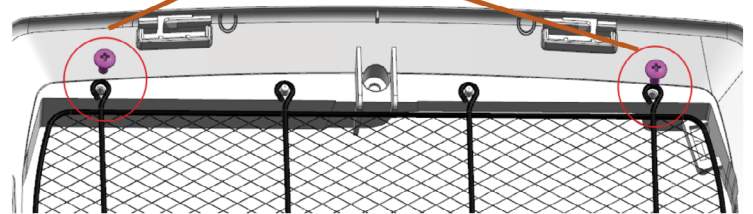

7. Replace the ADB filter cover over the filter, and close the swivel door.

Your new rooftop air conditioner has now been fully installed in the RV roof.

OPERATION

Operating Panel Diagram

NOTE: Different models may have different buttons and indicator lights. Not all the buttons and indicator lights described are available on all units. Please check the operating panel of your unit. The following graphics are for explanatory purposes only.

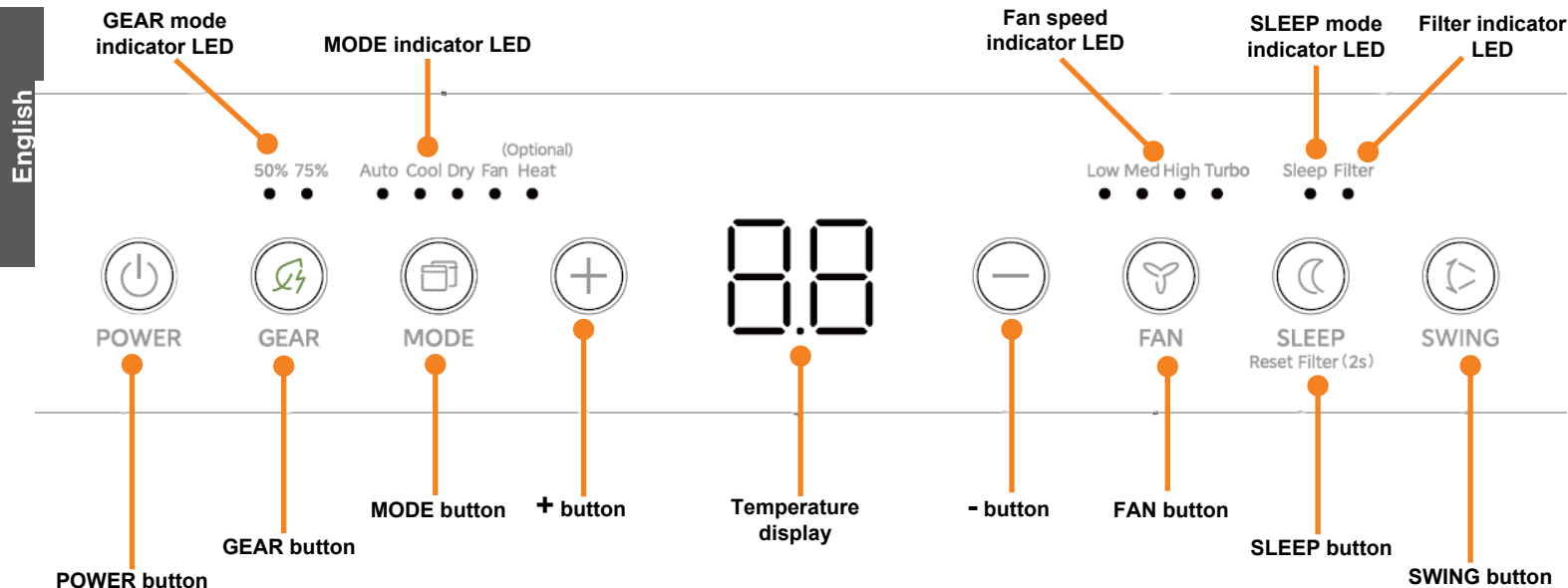

Button/Function	Effect
POWER	Turns the unit on and off.
GEAR - Function	Toggles GEAR settings to control the power consumption of the unit to: GEAR 75% → GEAR 50% → Cancel
MODE - Function	Toggles between the operational modes of the unit. There are five modes: Auto, Cool, Dry, Fan, and Heat (optional).
+/- Buttons	Adjusts the temperature setting.
FAN - Function	Adjusts the fan speed in four steps: AUTO → LOW → MED → HIGH → TURBO Pressing the FAN button again while in TURBO mode will cycle the fan back to AUTO mode. (Fan speed indicator LEDs are off while fan is in AUTO mode.) (Fan speed cannot be adjusted in AUTO/DRY mode.)
SLEEP - Function	Initiates SLEEP mode. (Filter LED will illuminate after 250 hours of operation indicating that the air filter should be cleaned.)
SWING - Function	Activates the oscillating louver.
TEMPERATURE DISPLAY	Displays temperature settings or ambient temperature.

Remote Diagram

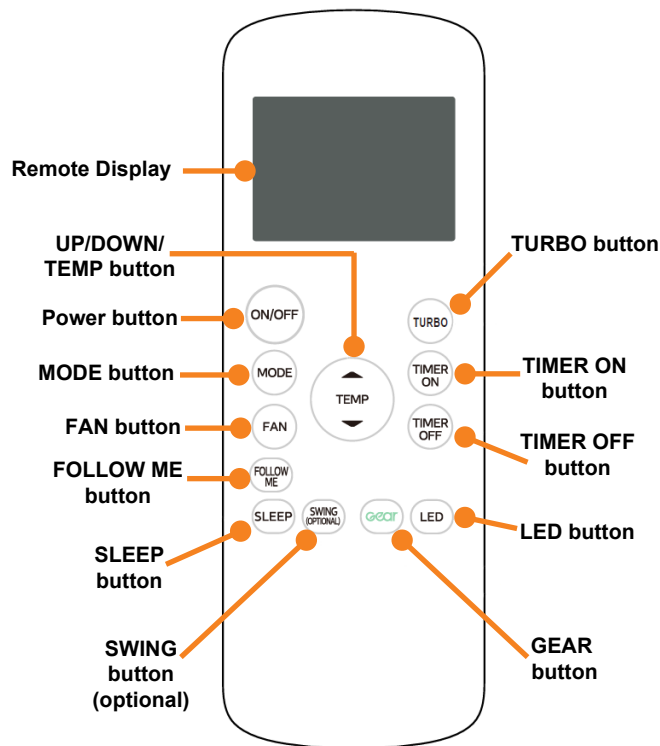

Button/ Function	Effect
Power Button	Turns the unit on and off.
MODE button	Toggles between the operational modes of the unit. There are five modes: Auto, Cool, Dry, Heat and Fan. (Do not select HEAT mode if the unit is cooling-only. Heat mode is not supported by these models.)
FAN Button	Adjusts the fan speed in four steps: AUTO → LOW → MED → HIGH (Fan speed cannot be adjusted in AUTO/DRY mode.)
FOLLOW ME button	Enables remote to measure the temperature at its current location and send it to the air conditioner every 3 minutes.
SLEEP button	Activates/disables the sleep function.
UP/DOWN/TEMP button	Raises or lowers the set temperature in 2°F(1°C) increments. Max setting: 86°F(30°C) Lowest setting: 60°F(16°C) Temperature controls are not available while unit is in FAN mode.
TURBO button	Activates/disables Turbo function. This function enables the unit to reach a pre-set temperature in a short amount of time.
TIMER ON button	Sets timer to turn unit on
TIMER OFF button	Sets timer to turn unit off
LED button	Turns unit's LED display on and off
GEAR button	Toggles the GEAR setting to control the power consumption of the unit to: GEAR 75% → GEAR 50% → Cancel
SWING button	Controls the oscillating louver.

Handling the Remote Control

NOTE: Remote not available for all units.

NOTE: Remote requires 2 AAA batteries. Some models come with included batteries.

Inserting and Replacing Batteries

1. Slide the back cover from the remote control downward, exposing the battery compartment.
2. Insert the AAA batteries, matching the (+) and (-) ends of the batteries with the symbols inside the battery compartment.
3. Slide the battery cover back into place.



NOTE: For optimum product performance, do not mix old and new batteries or batteries of different types

NOTE: Do not leave batteries in the remote control if you don't plan on using the device for more than 2 months.

Battery Disposal

Do not dispose of batteries as unsorted municipal waste. Refer to local laws for proper disposal of batteries.

Using the Remote

- The remote control must be used within 26.25 feet (8 meters) of the unit.
- The unit will beep when remote signal is received.
- Curtains, other obstructions, and direct sunlight can interfere with the infrared signal receiver.

Remote Notes

This device complies with the local national regulations.

In Canada, it should comply with CAN ICES-3(B)/NMB-3(B).

In the USA, this device complies with part 15 of the FCC Rules. Operation is subject to the following two conditions:

1. This device may not cause harmful interference
2. This device must accept any interference received, including interference that may cause undesired operation.

This equipment has been tested and found to comply with the limits for a Class B digital device, pursuant to part 15 of the FCC Rules. These limits are designed to provide reasonable protection against harmful interference in a residential installation. This equipment generates, uses and can radiate radio frequency energy and, if not installed and used in accordance with the instructions, may cause harmful interference to radio communications. However, there is no guarantee that interference will not occur in a particular installation. If this equipment does cause harmful interference to radio or television reception, which can be determined by turning the equipment off and on, the user is encouraged to try to correct the interference by one or more of the following measures:

- Reorient or relocate the receiving antenna.
- Increase the separation between the equipment and receiver.
- Connect the equipment into an outlet on a circuit different from that to which the receiver is connected.
- Consult the dealer or an experienced radio/TV technician for help.

Changes or modifications not approved by the party responsible for compliance could void the user's authority to operate the equipment.

Quick Start Guide



Insert batteries into remote



Select mode:
AUTO → COOL → DRY → FAN

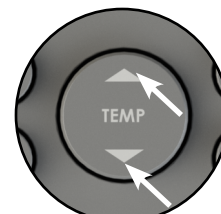

Select temperature



Press power button

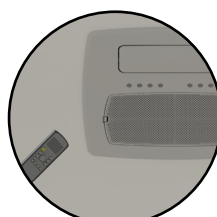

Point remote towards unit

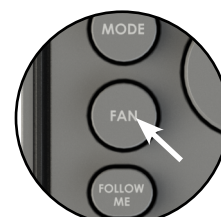

Select fan speed



Basic Function Operation

Auto Mode Operation

1. Set the unit to AUTO mode by pressing the MODE button until "AUTO" is selected.
2. Use the Up and Down or +/- buttons to choose the desired temperature.
3. Press the POWER button to turn on the unit. The system will automatically select cooling or fan-only operation depending on what temperature is selected and the current room temperature.
4. The unit will control the room temperature automatically based on the set temperature.

NOTE: In this mode, the fan speed cannot be adjusted. It will be set automatically at a speed according to the room temperature.

Cool or Heat Mode Operation

1. Set the unit to COOL/HEAT mode by pressing the MODE button until "COOL" is selected
2. Use the Up and Down or +/- buttons to choose the desired temperature.
3. Adjust the fan speed by the FAN button.
4. Press the POWER button to turn on the unit.

Fan Mode Operation

1. Set the unit to FAN mode by pressing the MODE button until "FAN" is selected.
2. Adjust the fan speed by pressing the FAN button.
3. Press the POWER button to turn on the unit.

NOTE: This function only provides room air circulation. It does not provide cooling or allow the temperature to be adjusted.

NOTE: In FAN mode the set temperature is not displayed on the remote control display screen.

Dry Mode Operation

1. Set the unit to DRY mode by pressing the MODE button until "DRY" is selected.
2. Use the Up and Down or +/- buttons to choose the desired temperature.
3. Press the POWER button to turn on the unit.

NOTE: In DRY mode, the unit will operate as a dehumidifier. Some degree of cooling will continue.

NOTE: In this mode, the fan speed cannot be adjusted. It will be set automatically at a speed according to the room temperature.

LED Operation (Remote Only)

1. Press the LED button to turn the LED display on the unit ON if it is off, and OFF if it is on.

Advanced Function Operation

GEAR Operation

1. Press the GEAR button. The 75% LED will illuminate. In this mode, the unit will operate at 75% max current limit.
2. Press the GEAR button again. The 50% LED will illuminate. In this mode, the unit will operate at 50% max current limit.
3. Press the GEAR button a final time to exit GEAR mode

Sleep Mode Operation

1. Press the Sleep button to initiate the sleep mode. In this mode the selected temperature will increase (in cooling mode) by 2°F/1 (or 2)°C 30 minutes after the mode is selected. The temperature will then increase (in cooling mode) by another 2°F/1 (or 2)°C after an additional 30 minutes. This new temperature will be maintained for 7 hours before it returns to the originally selected temperature.
2. After 7 hours, the sleep mode will end and the unit will continue to operate as originally programmed.
3. The sleep mode program can be canceled at any time during operation by pressing the SLEEP button again.

Resetting the Filter LED Light/Timer

1. When the Filter LED is illuminated, turn off the unit and clean the filter.
2. Reinstall the filter, press and hold the SLEEP button for 2 seconds and the LED will turn off.

TURBO Mode Operation

1. Press the Turbo button. The fan will enter TURBO mode to quickly cool (or heat, based on selected mode) the space.
2. Turbo mode will end automatically when the set temperature on the unit is reached.

NOTE: Exit TURBO mode manually by pressing the Turbo button again.

NOTE: Unit consumes more power while in TURBO mode.

Swing Button Operation (Optional, Remote Only)

1. While the unit is ON, press the SWING button to stop the louver at the desired angle.

Follow Me Operation (Remote Only)

1. While the unit is in AUTO or COOL mode, press the FOLLOW ME button on the remote.
2. Place the remote in any location where the air temperature needs to be adjusted. The remote will measure the ambient temperature at its current location and send it to the unit every 3 minutes.
3. To disable, press the FOLLOW ME button again.

Operating the Timer Function

Press the TIMER ON button to set the auto-on time of the unit.
Press the TIMER OFF button to set the auto off time of the unit

To set the Auto-on time

1. Press the TIMER ON button. The remote control LCD display will read TIMER ON, the last Auto-on setting time, and the letter "H".
2. Push the TIMER ON button again to set desired Auto-on time. Each time the button is pressed, the time will increase by half hour increments up to 10 hours, and then by one hour increments between 10 and 24 hours.
3. After setting the TIMER ON there will be a one second delay before the remote transmits the signal to the air conditioner. Then, after approximately another two seconds, the letter "H" will disappear from the LCD display and the set temperature will re-appear.

To set the Auto-off time

1. Press the TIMER OFF button. The remote control LCD display will read TIMER OFF, the last Auto-off setting time, and the letter "H".
2. Press the TIMER OFF button again to set the desired Auto-off time. Each time the button is pressed, the time will increase by half hour increments up to 10 hours, and then by one hour increments between 10 and 24 hours.
3. After setting the TIMER OFF there will be a one second delay before the remote transmits the signal to the air conditioner. Then, after approximately another two seconds, the letter "H" will disappear from the LCD display and the set temperature will re-appear.

⚠ CAUTION

- When selecting timer operation, the remote control automatically transmits the timer signal to the indoor unit for the specified time. Keep the remote in a location where it can transmit the signal to the indoor unit properly within range of the unit.
- The effective operation time set by the remote control for the timer function is limited to the following settings: 0.5, 1.0, 1.5, 2.0, 2.5, 3.0, 3.5, 4.0, 4.5, 5.0, 5.5, 6.0, 6.5, 7.0, 7.5, 8.0, 8.5, 9.0, 9.5, 10, 11, 12, 13, 14, 15, 16, 17, 18, 19, 20, 21, 22, 23 and 24.

Examples of Setting the Timer

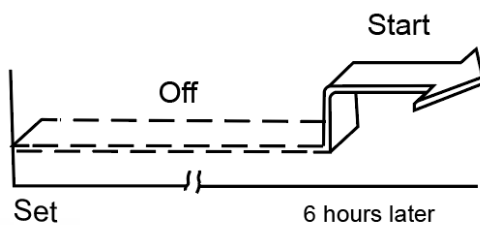
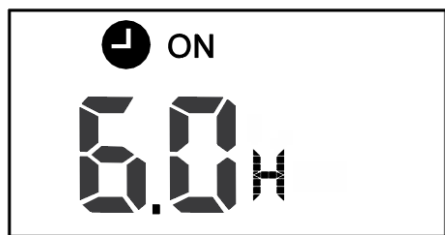

TIMER ON (Auto-on Operation)

The TIMER ON feature is useful for turning the unit on automatically before returning home. The air conditioner will automatically start operating at the set time.

Example:

To start the air conditioner in 6 hours -

1. Press the TIMER ON button. The previous start time setting and the letter "H" will be displayed on the remote's LCD display.
2. Press the TIMER ON button again as needed to cycle through times until "6.0H" is displayed.
3. Wait for 3 seconds or until the display shows the temperature again. The "TIMER ON" indicator will remain on and the function is activated. The Air conditioner will turn itself on in 6 hours.

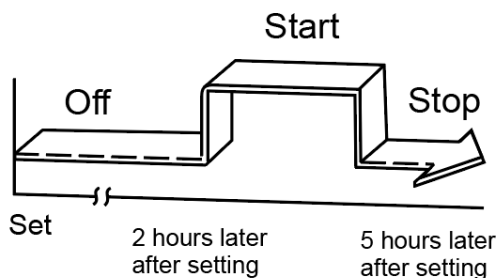
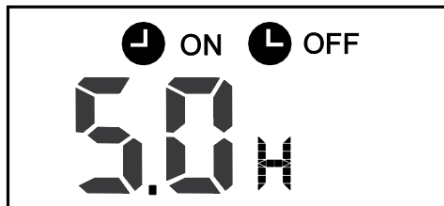
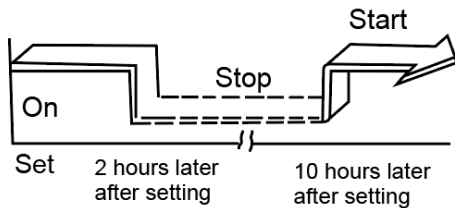
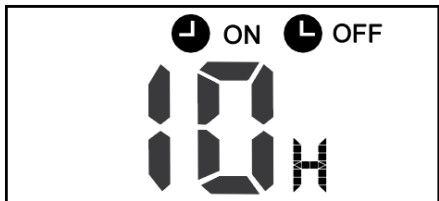
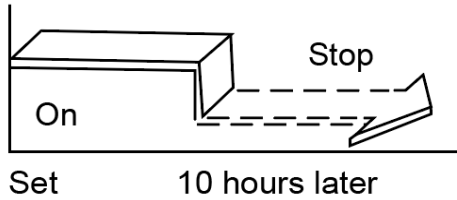
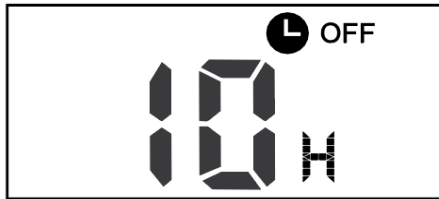

TIMER OFF (Auto-off Operation)

The TIMER OFF feature is useful for turning the unit off automatically at a set time, such as after going to bed. The air conditioner will automatically start operating at the set time.

Example:

To stop the air conditioner after 10 hours -

1. Press the TIMER OFF button. The previous stop time setting and the letter "H" will be displayed on the remote's LCD display.
2. Press the TIMER OFF button again as needed to cycle through times until "10H" is displayed.
3. Wait for 3 seconds or until the display shows the temperature again. The "TIMER OFF" indicator will remain on and the function is activated. The Air conditioner will turn itself off after 10 hours have passed.

Setting Both TIMER ON and TIMER OFF Together.

Setting the TIMER ON and TIMER OFF features together will allow the unit to only operate during certain periods of time. When set properly, the unit will turn itself on at the set TIMER ON time, run until the set TIMER OFF time, then shut itself off.

Example 1:

As if turning the air conditioner off for the night, and starting it again in the morning. I.E. To stop the air conditioner after 2 hours and start it again after 10 hours.

1. Press the TIMER OFF button.
2. Press the TIMER OFF button again as needed to cycle through times until "2.0H" is displayed.
3. Press the TIMER ON button.
4. Press the TIMER ON button again as needed to cycle through times until "10H" is displayed .
5. Wait for 3 seconds or until the display shows the temperature again. The "TIMER ON" and "TIMER OFF" indicators will remain on and the function is activated.

Example 2:

As if starting the air conditioner before waking up and stopping it after leaving the house I.E. to start the air conditioner after 2 hours and stop it after 5 hours.

1. Press the TIMER ON button.
2. Press the TIMER ON button again as needed to cycle through times until "2.0H" is displayed.
3. Press the TIMER OFF button.
4. Press the TIMER OFF button again as needed to cycle through times until "5.0H" is displayed.
5. Wait for 3 seconds or until the display shows the temperature again. The "TIMER ON" and "TIMER OFF" indicators will remain on and the function is activated.

CLEANING AND MAINTENANCE

Cleaning and Maintenance Warnings

- Turn off the device and disconnect the power before cleaning. Failure to do so can cause electrical shock.
- Do not clean the air conditioner with excessive amounts of water.
- Do not clean the air conditioner with combustible cleaning agents. Combustible cleaning agents can cause fire or deformation.

⚠ WARNING

Airborne particles can pose a health risk, particularly to young children and the elderly. Ensure that filters are cleaned in a safe and well ventilated area.

⚠ CAUTION

Do not use a high-pressure water gun or similar device to flush or clean the unit.

A blocked filter will impair the cooling and heating performance of the unit significantly.

The filter must be cleaned periodically to ensure that it does not become clogged with dust and other particles. The state of the filter can be ascertained from its appearance. If it appears dirty or clogged then it should be cleaned.

To Clean the Filter

The filter should be cleaned every four weeks or more when in use. Prolonged use, higher concentrations of airborne particles and various other factors may result in the filters needing to be cleaned more often

1. Remove the filters by pushing the tabs to release.
2. The filter can be washed with warm soapy water. Care must be taken to avoid ripping the fabric.
3. Replace the filters and decoration plate, by reversing the above process.

NOTE: The filter must be completely dry before re-installation.

To Replace the Filter

Filter changes should be carried out depending on the amount of use, it is recommended to change at least every 12 months. Never operate the air conditioning system without a filter, since this can decrease performance and indoor air quality.

Replacement return air filters can be ordered directly from Furrion.

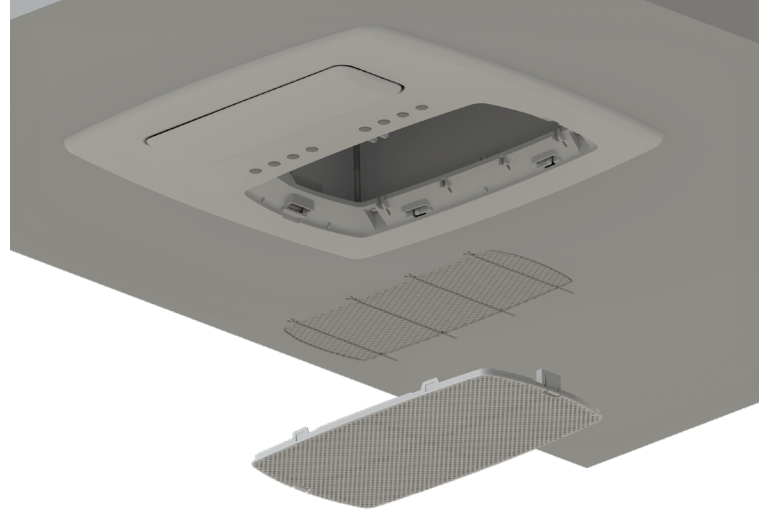

To Clean Near the Air Conditioner

Depending on the degree of exposure as well as location, internal AC components can rust over time, causing condensation dripping from the base pan to leave rust-colored stains on the roof surface. Periodic cleaning with RV roof-safe detergent can remove most of the stains

English

TROUBLESHOOTING

Problem	Cause	Remedy
Rooftop air conditioner constantly switches itself off	Freeze sensor has tripped.	Outer temperature is too low or all air nozzles are closed.
Not cooling well	The rooftop air conditioner is not set to cooling.	Set the rooftop air conditioner to cooling.
	The set temperature is too high.	Select a lower temperature.
	The evaporator fan is damaged.	Contact an authorized service agent or Furrion (see the detail contact info at the back page of this manual).
	The condenser fan is damaged.	Contact an authorized service agent or Furrion (see the detail contact info at the back page of this manual).
	The air intake grilles are blocked or obstructed.	Remove any leaves and other dirt from the ventilation grilles of the rooftop air conditioner.
	The blower is defective.	Contact an authorized service agent or Furrion (see the detail contact info at the back page of this manual).
Water enters the vehicle	The condensation water drainage openings are clogged up.	Clean the drainage openings for condensation water.
	The seals are damaged.	Contact an authorized service agent or Furrion (see the detail contact info at the back page of this manual).
Rooftop air conditioner does not switch on	No supply voltage connected.	Check the power supply.
	The voltage is too low.	Contact an authorized service agent or Furrion (see the detail contact info at the back page of this manual).
	Fuse blown or circuit protector tripped.	Check the electrical fuse of the power supply.

English

SPECIFICATIONS

	FACR18VSSA-**-AM	FACR18HEPA-**-AM
Nominal Cooling / Heating (Btu)	18,000 / N/A	18,000 / 15,000
Dehumidification (pint/h)	1.8	1.8
Applicable vehicle length (feet)	23	23
Refrigerant	R32	R32
Charge (Oz)	18.34	18.34
Roof top Unit Dimensions (L x W x H)	29" x 29 1/2" x 14 1/2" (737mm x 749mm x 368mm)	29" x 29 1/2" x 14 1/2" (737mm x 749mm x 368mm)
ELECTRICAL		
Volts/Frequency	115V~/60Hz/1Ph	115V~/60Hz/1Ph
Power Watts (Cooling)	1,330	1,220
Amps (Cooling / Heating)	14A / N/A	13A / 10.1A
Power Cord Gauge Min. (mm ²)	AWG12	AWG12

NOTE: -** Denotes color of the unit hood and has no bearing on technical specification. Units will be either -PS (white) or -BL (black).

WIRING DIAGRAM

⚠ DANGER

Electrical Shock Hazard

- Disconnect power before servicing. Failure to obey this warning could result in death or serious injury.
- Provide grounding in compliance with all applicable electrical codes. Failure to obey this warning could result in death or serious injury.

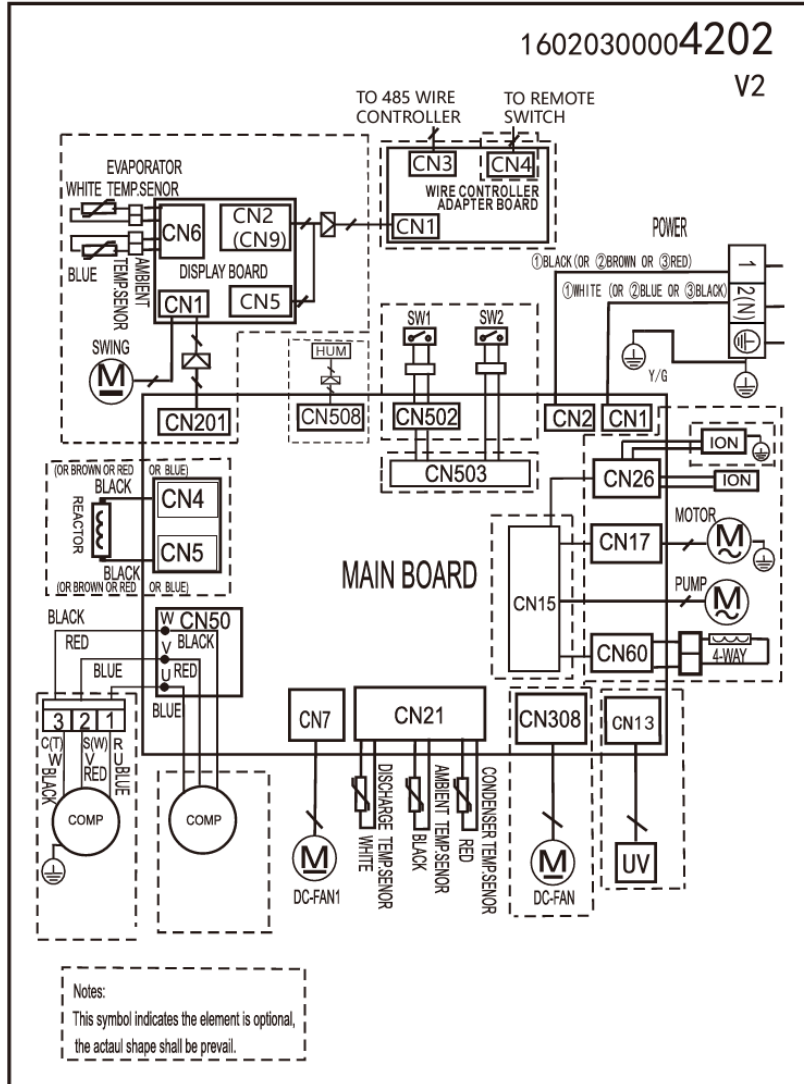

English

Merci d'avoir acheté ce produit Furrion®. Avant de faire fonctionner votre nouveau produit, veuillez lire attentivement ces instructions. Celui-ci contient des renseignements sur l'utilisation, l'installation et la maintenance du dispositif. Veuillez conserver ce manuel d'instructions dans un endroit sûr afin de pouvoir vous y référer ultérieurement. Cela garantira une utilisation sûre et réduira le risque de blessure. Veuillez à remettre ce manuel aux nouveaux propriétaires de cet appareil.

Le fabricant n'accepte aucune responsabilité pour les dommages causés par le non-respect de dispositif.

CONTENTS

EXPLICATION DES SYMBOLES	2
INSTRUCTIONS DE SÉCURITÉ IMPORTANTES	3
Manipulation du dispositif	3
Manipulation des câbles électriques	3
AVERTISSEMENT CONCERNANT L'UTILISATION DU RÉFRIGÉRANT R32	4
Plage de température ambiante pour le fonctionnement de l'unité	4
AVANT L'INSTALLATION	5
Contenu de la boîte	5
Choisir le bon emplacement pour le climatiseur	6
Préparation du toit	6
Préparation des connexions de câbles	7
INSTALLATION	8
Installation de l'unité de toit	8
Installation du boîtier de distribution d'air (ADB)	8
TRAVAIL ÉLECTRONIQUE	9
Raccordement de câble	9
Installation de l'enveloppe ADB	10
FONCTIONNEMENT	12
Schéma du panneau de commande	12
Diagramme à distance	13
Manipulation de la télécommande	14
Guide de démarrage rapide	14
Fonctionnement de la fonction de base	15
Utilisation de la fonction avancée	15
Fonctionnement de la minuterie	16
Exemples de réglage de la minuterie	16
NETTOYAGE ET ENTRETIEN	18
Avertissements concernant le nettoyage et l'entretien	18
DÉPANNAGE	19
SPÉCIFICATIONS	19
DIAGRAMME DE CÂBLAGE	20
REMARQUES	21

EXPLICATION DES SYMBOLES

Ce manuel contient des renseignements et des instructions de sécurité qui vous aideront à éliminer ou à réduire les risques d'accidents et de blessures. Toujours respecter les avertissements de sécurité identifiés par ces symboles. Un mot indicateur permet d'identifier les messages de sécurité et les messages relatifs aux dommages matériels, et indique le degré ou le niveau de gravité du danger.

DANGER

Indique une situation dangereuse imminente qui, si elle n'est pas évitée, entraînera la mort ou des blessures graves

AVERTISSEMENT

Indique une situation dangereuse imminente qui, si elle n'est pas évitée, entraînera la mort ou des blessures graves.

PRUDENCE

Indique une situation potentiellement dangereuse qui, si elle n'est pas évitée, peut entraîner des blessures légères ou modérées ou des dommages matériels.

INSTRUCTIONS DE SÉCURITÉ IMPORTANTES

Ce manuel contient des renseignements et des instructions de sécurité qui aideront les utilisateurs à éliminer ou à réduire les risques d'accidents et de blessures. Veiller à lire attentivement ce manuel d'instructions avant l'installation et la mise en service, et à le conserver dans un endroit sûr pour toute référence ultérieure. Si vous transmettez le dispositif à une autre personne, lui remettre ce manuel d'instructions en même temps que le dispositif.

- Le fabricant décline toute responsabilité en cas de dommages dans les cas suivants :
- Assemblage ou raccordement défectueux
- Dommages au produit résultant d'influences mécaniques et d'une surtension
- Modifications du produit sans l'autorisation expresse du fabricant
- Utilisation à des fins autres que celles décrites dans le manuel d'utilisation.

Les renseignements de base suivants doivent être respectés lors de l'utilisation des appareils électriques afin de se protéger contre les risques :

- Choc électrique
- Risques d'incendie
- Blessure

Tous les produits Furrion mentionnés dans ce manuel doivent être installés conformément aux codes locaux et nationaux, y compris les dernières éditions des normes suivantes :

États-Unis d'Amérique :

- NFPA 1192
- NFPA 70

Canada :

- C22.1
- CSA Z240

⚠ AVERTISSEMENT

- L'installation et la réparation du climatiseur de toit ne doivent être effectuées que par du personnel qualifié connaissant les risques encourus et les réglementations en vigueur. Des réparations inadéquates peuvent entraîner de graves dangers.
- Les dispositifs électriques ne sont pas des jouets. Tenir les appareils électriques hors de portée des enfants et des personnes âgées. Ne pas les laisser utiliser des dispositifs électriques sans surveillance.
- Empêcher les personnes inexpérimentées d'utiliser le dispositif sans surveillance.
- Ne pas défaire le couvercle supérieur du climatiseur de toit en cas d'incendie. Utiliser plutôt des agents extincteurs agréés. Ne pas utiliser d'eau pour éteindre les incendies.

⚠ AVERTISSEMENT

Ce dispositif n'est pas destiné à être utilisé par des personnes (y compris des enfants) dont les capacités physiques, sensorielles ou mentales sont réduites, ou qui manquent d'expérience et de connaissances, à moins qu'elles n'aient été surveillées ou instruites sur l'utilisation du dispositif par une personne responsable de leur sécurité. Les enfants doivent être surveillés pour s'assurer qu'ils ne jouent pas avec le dispositif.

⚠ PRUDENCE

- Le climatiseur de toit doit être installé solidement afin qu'il ne puisse pas tomber.
- Ne faire fonctionner le climatiseur de toit que si vous êtes certain que le boîtier et les câbles ne sont pas endommagés.
- Ne pas utiliser le climatiseur de toit à proximité de fluides inflammables ou dans des pièces fermées.
- S'assurer qu'aucun objet combustible n'est entreposé ou installé à proximité de la sortie d'air. Une distance d'au moins 20 pouces doit être respectée.
- Ne pas toucher les sorties d'air et ne pas introduire d'objets étrangers dans l'appareil.

Manipulation du dispositif

- Utiliser le dispositif uniquement de la manière prévue.
- Ne pas effectuer de modifications ou de conversions sur le dispositif.
- Si des défauts apparaissent dans le circuit du réfrigérant, le système doit être vérifié par un technicien d'entretien certifié et réparé correctement. Le réfrigérant ne doit jamais être libéré dans l'air.

⚠ AVERTISSEMENT

- L'alimentation électrique ne doit être raccordée que par un électricien qualifié.
- Si l'alimentation est raccordée à un câblage fixe, il faut utiliser un dispositif de déconnexion de tous les pôles d'au moins 3 mm.
- Le dispositif doit être installé conformément aux réglementations nationales en matière de câblage.
- Si le cordon d'alimentation est endommagé, il doit être remplacé par le fabricant, l'agent de service ou des personnes de qualification similaire afin d'éviter tout danger.

⚠ PRUDENCE

- Se référer au NEC (Code national de l'électricité) pour le dimensionnement correct du calibre des fils (awg) en fonction de la longueur du câble et de la protection contre les surintensités qui alimente le climatiseur en électricité.
- Voir la plaque signalétique de l'unité de toit pour le dimensionnement correct de la protection contre les surintensités.
- Attacher et poser les câbles de manière à ce qu'on ne puisse pas trébucher ou les endommager.

Manipulation des câbles électriques

- Seul un électricien qualifié peut raccorder le climatiseur de toit à l'alimentation électrique.
- Ne pas poser de câbles lâches ou pliés à proximité de matériaux conducteurs d'électricité.
- Ne pas tirer sur les câbles.
- Utiliser des goulottes pour faire passer les câbles à travers les murs à arêtes vives.
- Se reporter à la plaque signalétique de l'unité de toit et au NEC pour connaître les caractéristiques de l'alimentation électrique.

⚠ PRUDENCE

- Éteindre le climatiseur et débrancher l'électricité si vous ne l'utilisez pas pendant une longue période.
- Éteindre et débrancher le dispositif en cas d'orage.
- S'assurer que l'eau de condensation peut s'écouler librement du dispositif.
- Ne pas faire fonctionner le climatiseur avec des mains mouillées. Cela peut provoquer un choc électrique.

⚠ PRUDENCE

- Ne pas utiliser le dispositif à d'autres fins que celles pour lesquelles il a été conçu.
- Ne pas grimper sur l'unité extérieure et ne pas y placer d'objets.
- Ne pas laisser le climatiseur fonctionner pendant de longues périodes lorsque les portes ou les fenêtres sont ouvertes, ou si l'humidité est très élevée.

AVERTISSEMENT CONCERNANT L'UTILISATION DU RÉFRIGÉRANT R32

Lorsque des réfrigérants inflammables sont utilisés, le dispositif doit être entreposé dans un endroit bien ventilé où la taille de la pièce correspond à la surface de la pièce spécifique pour le fonctionnement.

Pour les modèles fonctionnant avec le réfrigérant R32 :

Le dispositif doit être installé, utilisé et entreposé dans une pièce dont la surface au sol est supérieure à X m².

Le dispositif ne doit pas être installé dans un espace non ventilé, si cet espace est inférieur à X m² (voir le tableau suivant).

Modèle (Btu/h)	Quantité de réfrigérant à charger (kg)	Hauteur d'installation	Surface minimale de la pièce (m ²)
18 000	≤1,65	2,2 m	2

Les connecteurs mécaniques utilisés à l'intérieur doivent avoir un taux ne dépassant pas 3 g/an à 25 % de la pression maximale admissible. En cas de réutilisation de connecteurs mécaniques à l'intérieur, les pièces d'étanchéité doivent être remplacées. En cas de réutilisation de joints évasés à l'intérieur, la pièce évasée doit être refabriquée. (Exigences de la norme UL).

Plage de température ambiante pour le fonctionnement de l'unité

Cooling Operation (Fonctionnement du refroidissement)	Outdoor Temp (Température extérieure): 64°F - 109°F / 18°C - 43°C
	Indoor Temp (Température intérieure): 60°F - 90°F / 16°C - 32°C
Heating Operation (Fonctionnement du chauffage)	Outdoor Temp (Température extérieure): 41°F - 75°F / 5°C - 24°C
	Indoor Temp (Température intérieure): 41°F - 81°F / 5°C - 27°C

- L'humidité relative de la pièce doit être inférieure à 80 %. Si l'appareil est utilisé dans des conditions d'humidité relative supérieures à 80 %, de la condensation se formera à sa surface.
- Les performances peuvent être réduites en dehors de ces températures de fonctionnement.



PRUDENCE :
Risque d'incendie
matériaux inflammables

NOTE IMPORTANTE : Lisez attentivement ce manuel avant d'installer ou d'utiliser votre nouvel appareil. Conservez ce manuel pour référence ultérieure.

Explication des symboles affichés sur l'appareil

	PRUDENCE	Ce symbole indique que le manuel d'utilisation doit être lu attentivement.
	PRUDENCE	Ce symbole indique qu'un personnel de service doit manipuler cet équipement en se référant au manuel d'installation.
	PRUDENCE	Ce symbole indique que des informations sont disponibles, comme le manuel d'utilisation ou le manuel d'installation.

AVANT L'INSTALLATION

Lire entièrement ce manuel avant d'installer le climatiseur de toit.

Les conseils et instructions suivants doivent être respectés lors de l'installation du climatiseur de toit.

Contenu de la boîte

Ouvrir et retirer les composants des cartons. S'assurer que tous les éléments suivants sont inclus dans l'emballage. Si l'un d'entre eux manque, communiquer avec le concessionnaire.

- (A) Unité de toit x 1
- (B) Cadre de montage x 1
- (C) Séparateur en mousse x 1
- (D) Boulons de montage (longs) x 4
- (E) Enveloppe ADB x 1
- (F) Filtre x 1
- (G) Vis de la boîte électrique x 2
- (H) Boulons de montage (courts) x 5
- (I) Boîte électrique x 1
- (J) Couvercle du boîtier électrique x 1
- (K) Télécommande x 1
- (-) Mousse d'isolation adhésive (non illustrée) x 1
- (-) Manuel d'instruction (non illustré) x 1
- (-) Réfrigérant manuel (non illustré) x 1
- (-) Manuel de garantie (non illustré) x 1



Français

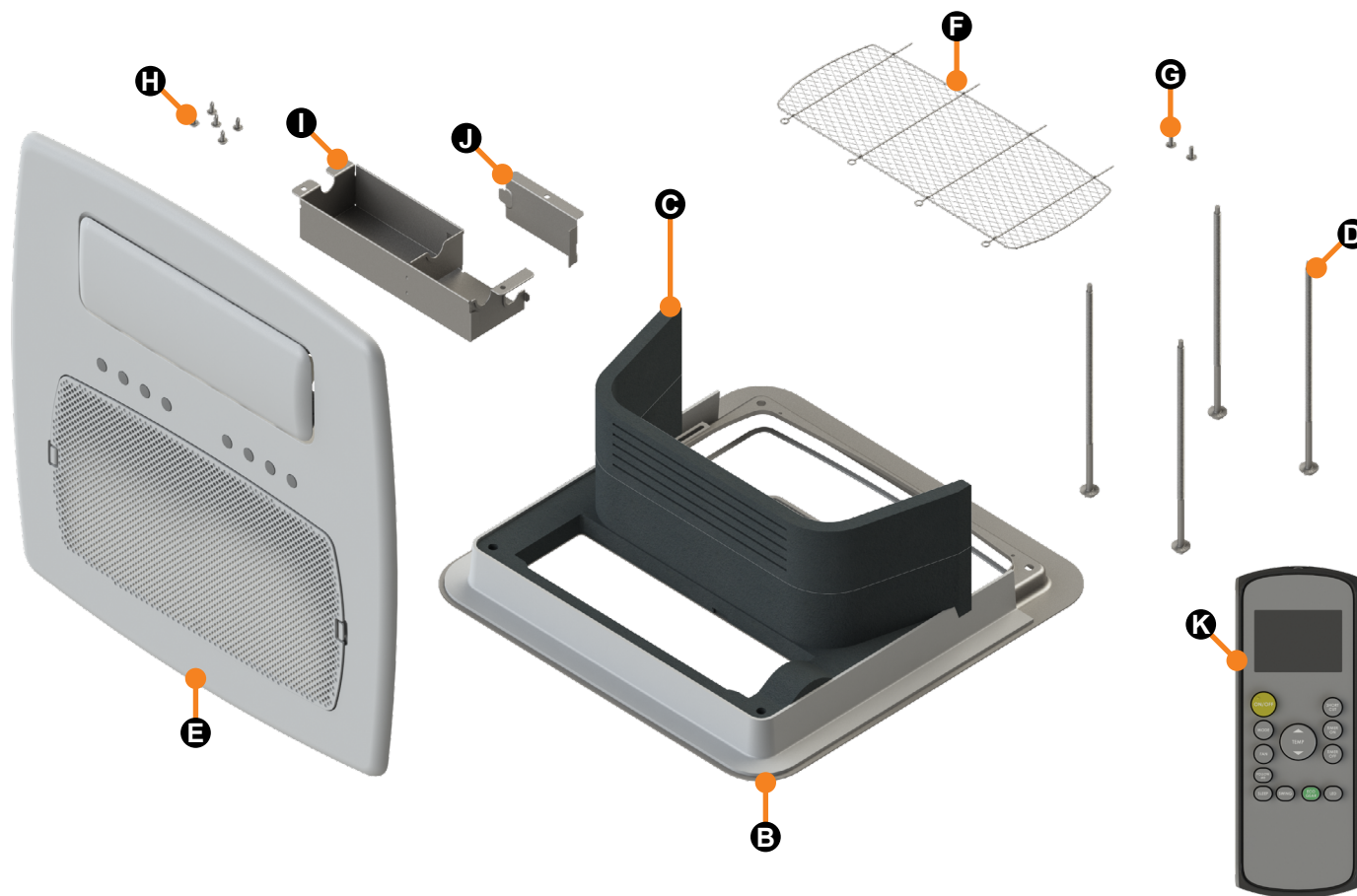

Choisir le bon emplacement pour le climatiseur

NOTE: Pour utilisation en véhicule récréatif seulement. Ce produit est destiné uniquement aux applications de véhicules récréatifs.

NOTE: Le toit doit être conçu pour supporter le poids de l'unité de toit et le poids de deux installateurs debout sur le toit.

Il y a deux façons d'installer un climatiseur de toit :

1. En utilisant l'ouverture de ventilation existante dans le toit du véhicule.
2. Faire une nouvelle ouverture. Dans ce cas, l'ouverture doit être renforcée par un cadre approprié comme requis.

Ouverture de l'évent de toit existant

Le climatiseur est conçu pour s'adapter à une ouverture de ventilation de toit existante de 14 po.

Nouvelle ouverture

Si aucun événement de toit n'est disponible ou si un autre emplacement est souhaité, il est recommandé de procéder comme suit :

- Pour l'installation d'une seule unité, le climatiseur doit être monté près de l'arrière et centré d'un côté à l'autre.
- Pour les installations à deux unités, installer un climatiseur près de l'arrière du véhicule et l'autre climatiseur à moins de deux tiers de l'arrière du véhicule, aligné au centre.

Il est préférable que le climatiseur soit installé sur une section de toit relativement plate et horizontale, mesurée lorsque le véhicule récréatif est garé sur une surface plane.

NOTE: Une inclinaison de 15° d'un côté ou de l'autre ou de l'avant vers l'arrière est acceptable pour toutes les unités. Si le toit dépasse 15°, utilisez une cale d'épaisseur extérieure pour mettre le climatiseur à niveau.

Après la sélection de l'emplacement :

1. Vérifier qu'il n'y a pas d'obstacles dans la zone où le climatiseur sera installé.
2. Vérifier l'intérieur du VR pour s'assurer qu'il n'y a pas d'obstruction au niveau du kit de reprise d'air. (c'est-à-dire les ouvertures de portes, les séparations de pièces, les rideaux, les plafonds, etc.) Laisser un espace de 6 po (152 mm) à partir de l'ouverture pour tenir compte de toute obstruction potentielle du kit de reprise d'air.

Vue du toit

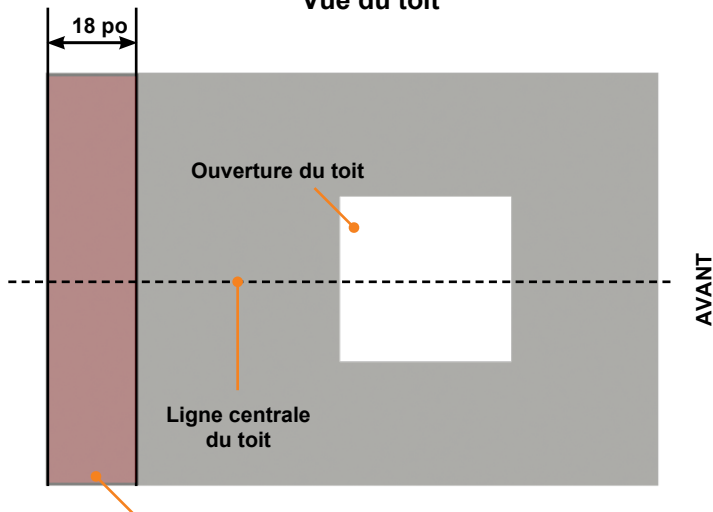

Maintenir cette zone d'écoulement de l'air libre de toute obstruction

Dimensions de l'unité

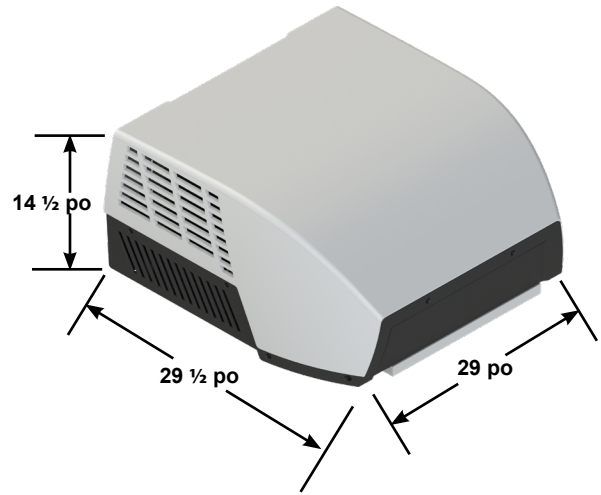

Dimensions de l'enveloppe ADB

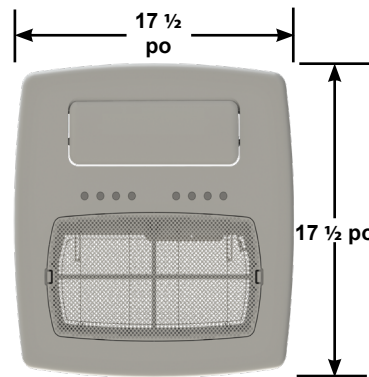

Dimensions du trou du plafond

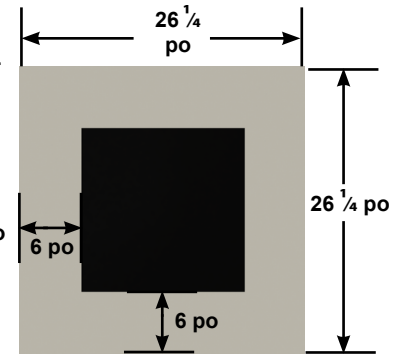

Préparation du toit

Exigences relatives à l'ouverture - Avant de préparer l'ouverture du plafond, décider du type d'options du système. Lire toutes les instructions suivantes avant de commencer l'installation.

⚠ AVERTISSEMENT

Risque d'incendie/de choc électrique

- S'assurer qu'il n'y a pas d'obstacles à l'intérieur du toit, du plancher et des murs du véhicule de plaisance, tels que des câbles et des tuyaux.
- Couper l'alimentation en gaz et déconnecter l'alimentation 115 V CA du VR avant de percer ou de découper le VR. Le non-respect de ces avertissements peut entraîner la mort ou des blessures graves.

Épaisseur du toit

L'installation du climatiseur convient aux toits d'une épaisseur comprise entre 3,5 po (90 mm) et 6 po (152 mm). Pour d'autres épaisseurs, communiquer avec Furrion ou un agent de service autorisé par Furrion.

Français

Installation dans une ouverture existante

1. Dévisser et retirer l'évent de toit.
2. Enlever tout le mastic de calfeutrage autour de l'ouverture.
3. Si l'ouverture dépasse $14\frac{1}{4}$ po x $14\frac{1}{4}$ po (+ $\frac{1}{2}$ po), il sera nécessaire de la redimensionner à $14\frac{1}{4}$ po x $14\frac{1}{4}$ po (+ $\frac{1}{2}$ po). Si l'ouverture est inférieure à $14\frac{1}{4}$ po x $14\frac{1}{4}$ po (+ $\frac{1}{2}$ po), elle doit être agrandie.

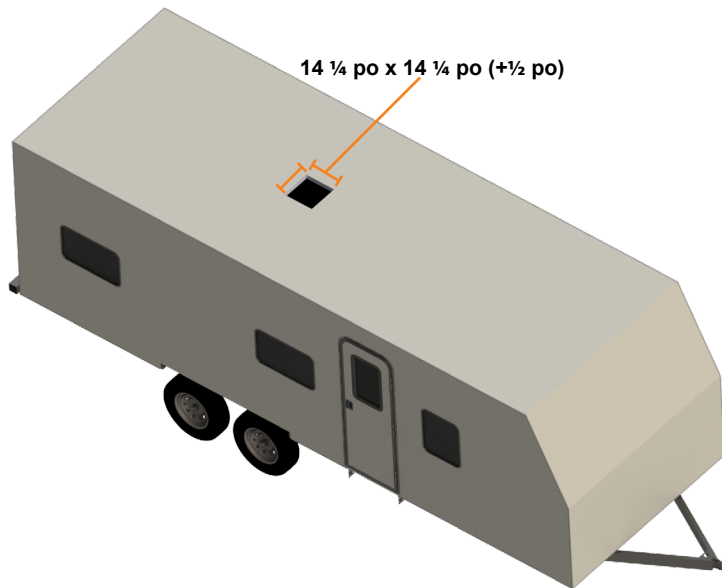

Faire une nouvelle ouverture

Si vous n'utilisez pas d'ouverture de ventilation de toit, une ouverture de $14\frac{1}{4}$ po x $14\frac{1}{4}$ po (+ $\frac{1}{2}$ po) (362 mm x 362 mm) doit être découpée dans le toit et le plafond du VR. Cette ouverture doit être située entre les éléments de renforcement de la toiture. L'ouverture de $14\frac{1}{4}$ po x $14\frac{1}{4}$ po (+ $\frac{1}{2}$ po) fait partie du système de reprise d'air du climatiseur et doit être finie conformément à la norme NFPA 501C, section 2.7.2.

1. Tracer un carré de $14\frac{1}{4}$ po x $14\frac{1}{4}$ po (+ $\frac{1}{2}$ po) sur le toit et découpez soigneusement une ouverture.
2. En utilisant l'ouverture du toit comme guide, découper un trou correspondant dans le plafond.

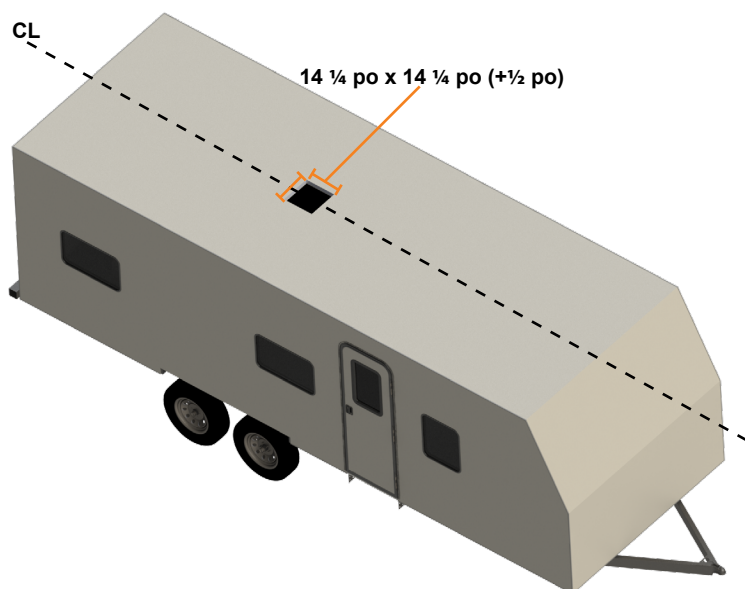

NOTE: Maintenir l'intégrité structurelle. Dans le cas contraire, le produit et/ou le VR risquent d'être endommagés. Toujours respecter les lignes directrices suivantes lors de la structuration de l'ouverture.

3. L'ouverture créée doit être encadrée afin de fournir un support adéquat et d'empêcher l'air d'être aspiré depuis la cavité du toit.

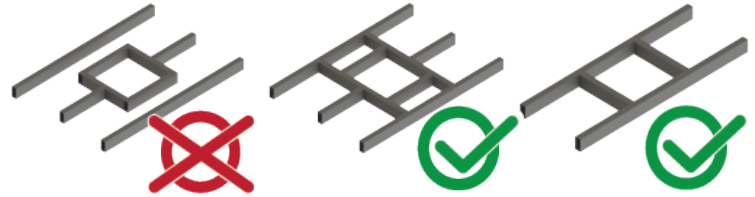

Ne pas couper la structure du toit ou les chevrons

Bon : chevrons soutenus par des poutres transversales

Bon : emplacement entre les chevrons du toit

4. Il faut utiliser du bois d'une épaisseur de $\frac{3}{4}$ po ou plus. Ne pas oublier de prévoir un trou d'entrée pour les câbles d'alimentation électrique, le thermostat mural et le fourneau pour les raccordements. Laisser une longueur minimale de 15 po (381 mm) à l'avant de l'ouverture.

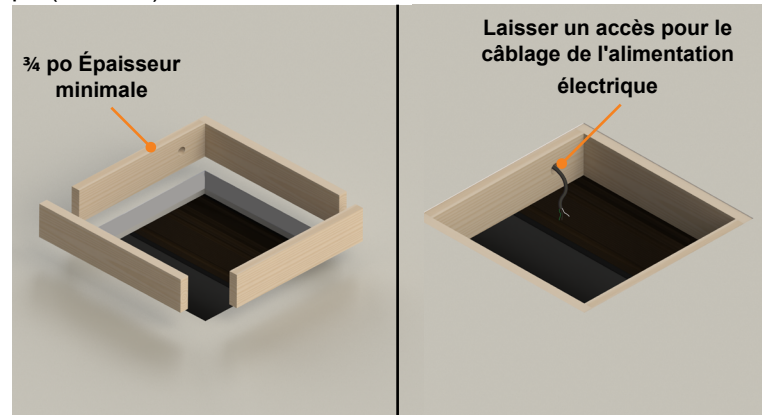

5. Scellez tous les coins et les bords avec du ruban adhésif en aluminium.

NOTE: Le fait de ne pas sceller les coins et les bords entraînera une mauvaise circulation de l'air à l'intérieur du véhicule et une réduction des performances de la climatisation.

Préparation des connexions de câbles

Chaque ouverture de climatiseur de toit doit être préparée avec un câblage approprié pour connecter le contrôleur de plafond du climatiseur à la tension d'alimentation de 115 V CA.

NOTE: Les connexions des câbles doivent être placées dans la section $\frac{1}{4}$ de l'ouverture orientée vers l'avant.

⚠ DANGER

Risque de choc électrique

- Débrancher l'alimentation électrique avant de procéder à l'entretien. Le non-respect de cet avertissement peut entraîner la mort ou des blessures graves.
- Assurer la mise à la terre conformément à tous les codes électriques applicables. Le non-respect de cet avertissement peut entraîner la mort ou des blessures graves.

Alimentation 115 V CA

1. Préparer un circuit dédié de 20 A pour chaque climatiseur, protégé par un fusible temporisé ou un disjoncteur.

NOTE: Si plusieurs climatiseurs sont raccordés à une ligne de 50 ampères, il est préférable d'équilibrer les tensions de ligne.

2. Prolonger le circuit avec un câble de 12 AWG à deux fils avec mise à la terre jusqu'à l'ouverture du toit.

NOTE: Le calibre du câble est généralement acceptable selon le

code NEC, se référer à la plaque signalétique de l'unité de toit et au code applicable pour un dimensionnement adéquat.

3. Protéger le câble lorsqu'il passe par des surfaces rugueuses ou des ouvertures.

4. Terminer avec au moins 15 po (381 mm) de câble d'alimentation dépassant de l'ouverture du toit. Cela permet une connexion aisée au niveau de la boîte de contrôle.

INSTALLATION

Installation de l'unité de toit

⚠ PRUDENCE

- L'unité sur le toit pèse environ 85 livres (39 kg). Pour prévenir les blessures au dos, utiliser un palan mécanique pour soulever ou déplacer le dispositif. Le non-respect de cet avertissement pourrait entraîner des blessures.
- Ne pas glisser faire glisser le dispositif. Il peut endommager le joint d'étanchéité au bas de l'unité de toit et causer des fuites.
- Ne pas saisir les fentes de ventilation pour soulever l'unité de toit.

Tenir le bas de l'unité, soulever et placer l'unité de toit dans l'ouverture préparée en utilisant le joint situé au bas de l'unité de toit comme guide.

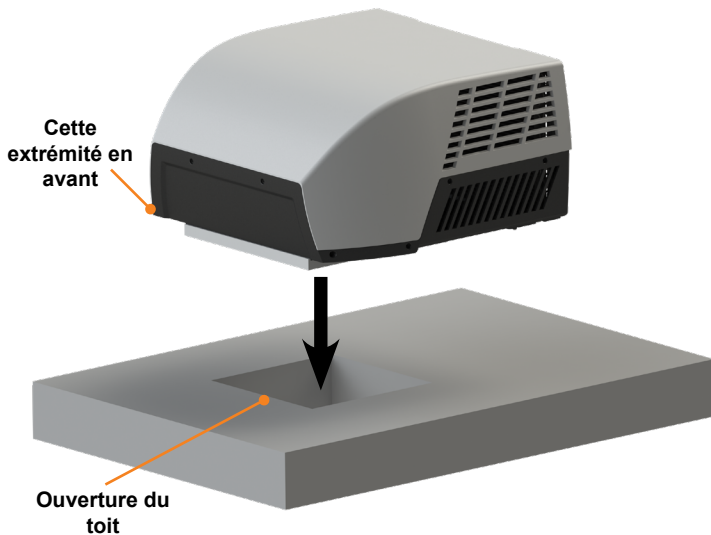

Ceci complète l'installation externe de l'unité de toit. Des réglages mineurs peuvent être effectués de l'intérieur du VR au besoin.

Installation du boîtier de distribution d'air (ADB)

L'unité de toit est fixée sur le toit du VR à l'aide de 4 longs boulons traversant le cadre de montage à partir de l'intérieur du plafond du VR.

1. Vérifier l'alignement du joint d'étanchéité de l'unité de toit à l'intérieur du VR par-dessus l'ouverture du toit et ajuster au besoin en soulevant et en bougeant légèrement.

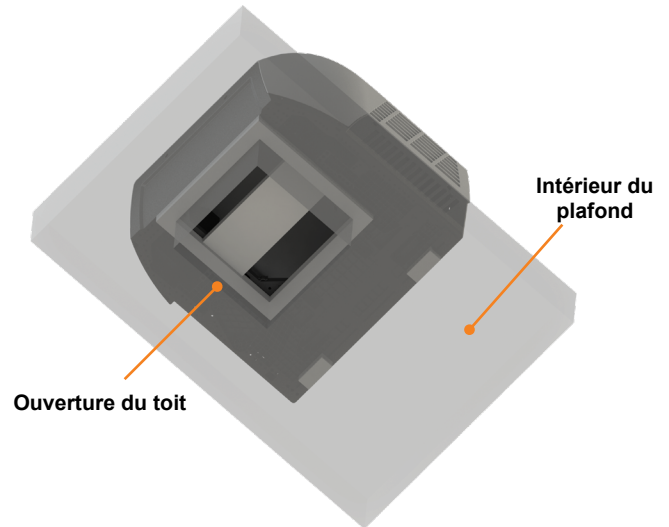

2. Accéder à l'ouverture d'air de retour et tirer le cordon électrique de l'unité de toit. S'assurer que tous les câbles terminés précisés à la section « Préparation des connexions de câbles » sont accessibles.

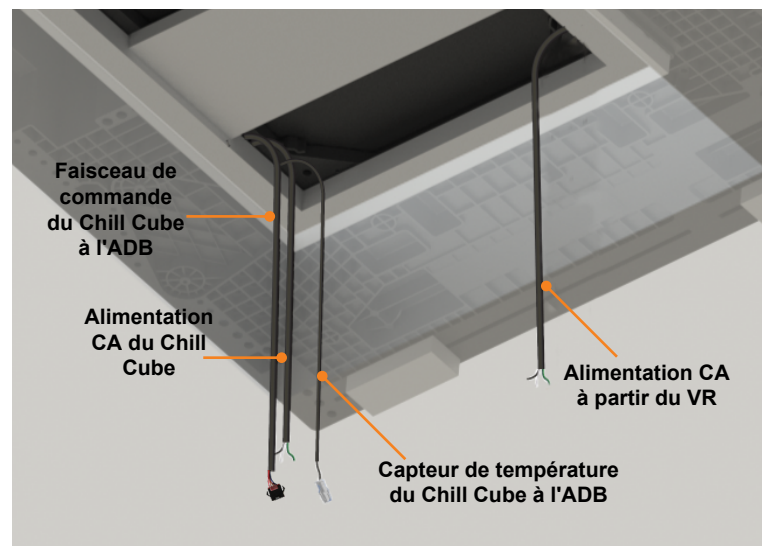

3. Connectez le séparateur supérieur en mousse isolé au cadre de montage et scellez les fissures ou les espaces avec du ruban adhésif en aluminium.

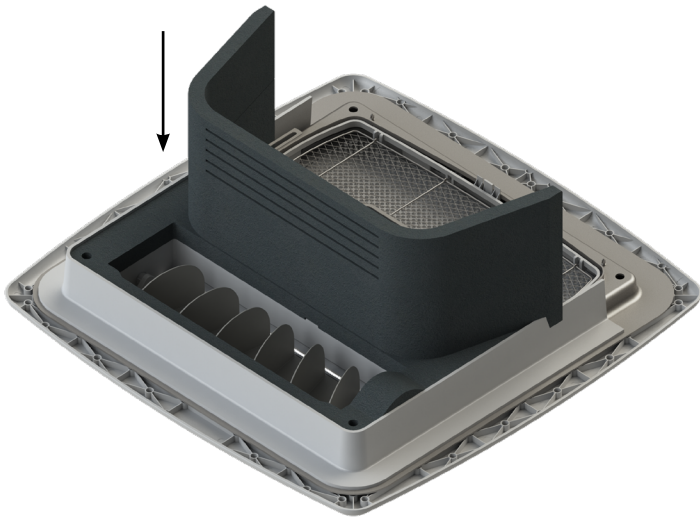

4. Installer le cadre de montage assemblé dans l'ouverture du toit

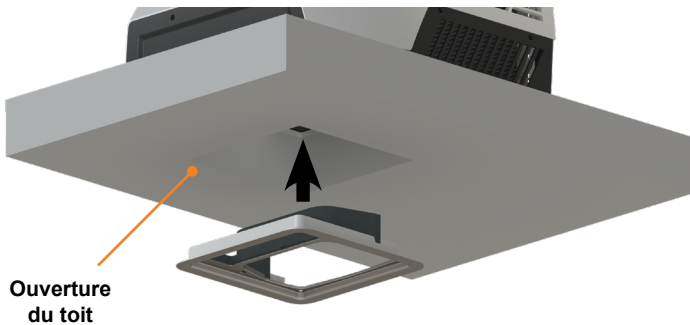

5. Fixez le cadre de montage assemblé à l'unité de toit à l'aide des 4 boulons fournis. Serrez d'abord chaque boulon à la main, individuellement, en vous assurant qu'il est aligné avec le trou correspondant de l'unité de toit et qu'il ne soit ni tordu ni incliné. Une fois toutes les vis alignées et serrées à la main, serrez-les uniformément à un couple de 40 pouces-livres. Cela compressera le joint de toit à environ 1,27 cm.

NOTE: Un mauvais alignement des boulons pourrait endommager le climatiseur. Les boulons doivent être droits et ne pas endommager le filetage des trous correspondants du climatiseur de toit.

NOTE: Si les boulons sont desserrés, il se peut qu'il n'y ait pas de joint d'étanchéité adéquat sur le toit ou, s'ils sont trop serrés, que la base ou le cadre de montage du toit soient endommagés.

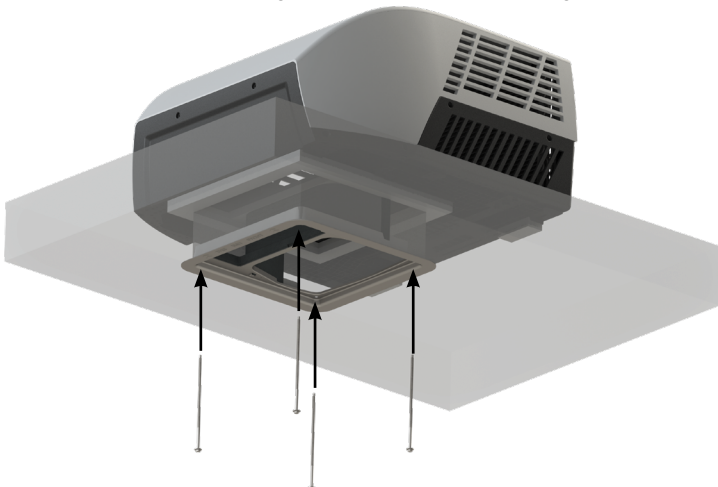

TRAVAIL ÉLECTRONIQUE

⚠ AVERTISSEMENT

AVANT D'EFFECTUER DES TRAVAUX ÉLECTRIQUES OU DE CÂBLAGE, COUPER L'ALIMENTATION PRINCIPALE DU SYSTÈME.

Raccordement de câble

⚠ DANGER

Risque de choc électrique

- Débrancher l'alimentation électrique avant de procéder à l'entretien.
- Assurer la mise à la terre conformément à tous les codes électriques applicables.

Le non-respect de cet avertissement peut entraîner la mort ou des blessures graves.

1. Se familiariser avec le régulateur de plafond et les faisceaux de câbles.
2. Desserrer les 2 vis « courtes » fournies (une de chaque côté) qui maintiennent le couvercle du boîtier électrique sur le dispositif.

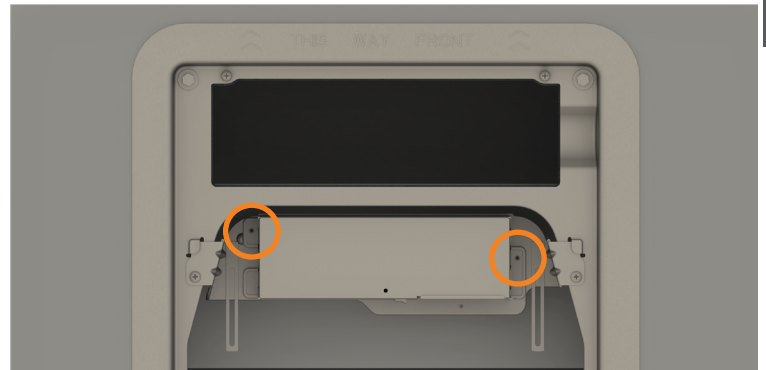

3. Alimenter les cordons d'alimentation 115 V CA du VR dans le boîtier électrique et les brancher via l'une des méthodes énumérées à l'étape suivante. Fixer les câbles avec les pinces de câble. Tous les travaux de câblage doivent être effectués strictement selon le diagramme de câblage situé sur le dispositif.

NOTE: Le cordon d'alimentation du dispositif est constitué par le câble à double couche isotherme.

4. Faire le branchement électrique par l'une des deux méthodes suivantes.
Option A - À l'aide du bloc de raccordement fourni (inclus dans le sac à boulons de montage), faire des raccordements en suivant les câbles de couleur ci-dessous.

Noir - Chaud
Blanc - Neutre
Vert/jaune - Terre

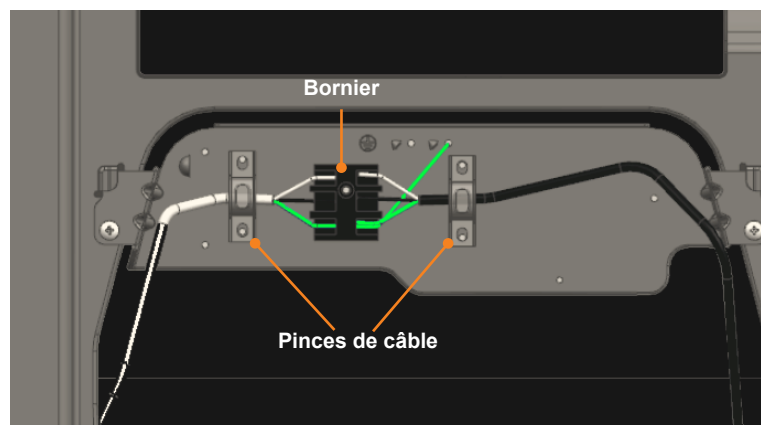

Option B - Faire les raccordements de fils en utilisant le connecteur de fils approprié en suivant les codes de couleur ci-dessous.

Noir - Chaud

Blanc - Neutre

Vert/jaune - Terre

Consulter le NEC (Code national de l'électricité) pour le dimensionnement approprié du gabarit de câble (awg) et du connecteur de câble pour la longueur du câble et l'indice de protection contre les surintensités.

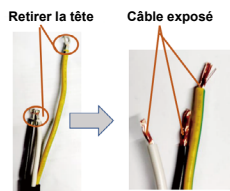
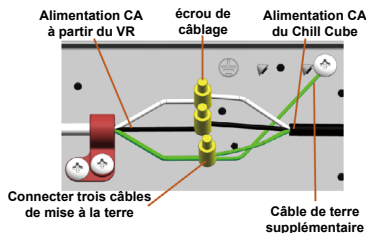
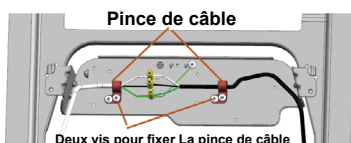

Retirer la tête des trois fils de l'alimentation CA de Chill Cube et du fil de terre supplémentaire. Connecter tous les câbles exposés avec des connecteurs de câbles (un connecteur reliera trois câbles de terre). Fixer les câbles avec les pinces de câble. Tous les travaux de câblage doivent être effectués en stricte conformité avec le diagramme de câblage situé sur l'unité.

NOTE: Le cordon d'alimentation de l'appareil doit être constitué d'un câble isolé à double couche.

5. Fixer le couvercle du boîtier électrique au cadre de montage fixé au climatiseur pour sceller le boîtier électrique à l'aide des 2 vis « courtes » fournies (une de chaque côté).

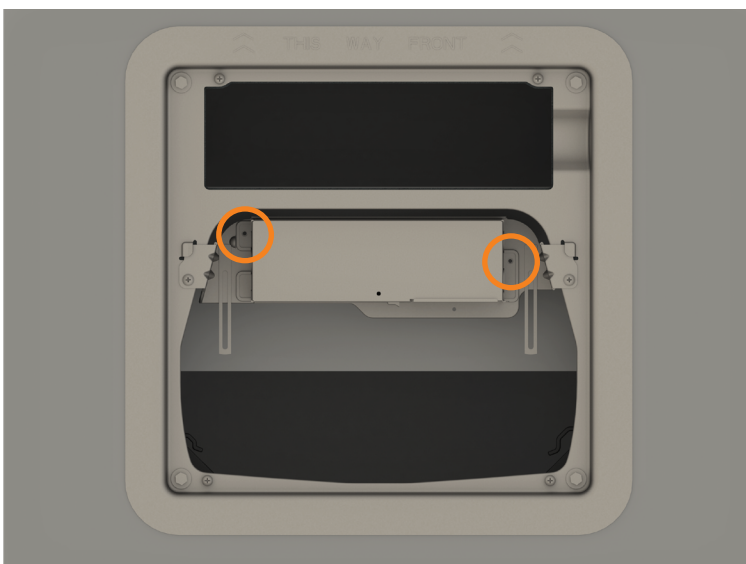

Installation de l'enveloppe ADB

1. Révéler les 5 vis de montage à l'intérieur de l'enveloppe de la boîte de distribution d'air (ADB) en retirant le couvercle du filtre et en ouvrant la porte pivotante, respectivement.

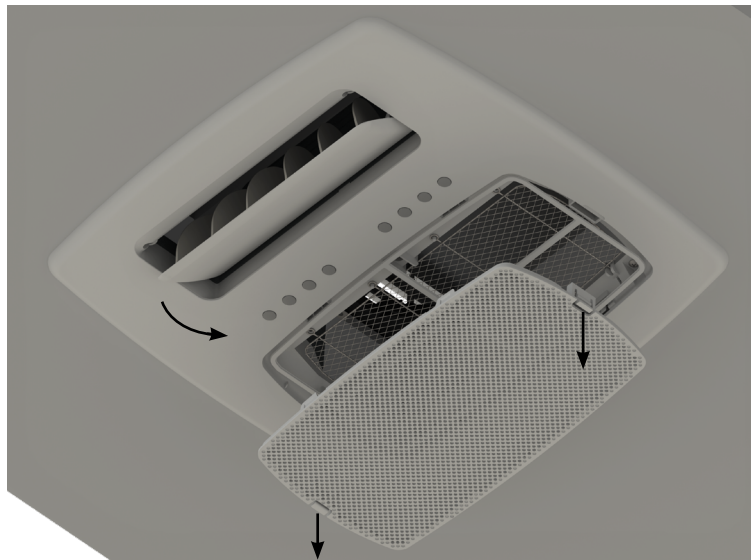

2. Installer l'enveloppe ADB sur le cadre de montage et le fixer avec les 5 longues vis fournies, ou les vis VR #8 x1,5 po (max) de tête de plat peuvent également être utilisées.

NOTE: S'assurer que la marque « PAR ICI DEVANT » est orientée vers l'avant (dans la direction du véhicule) lors de l'installation.

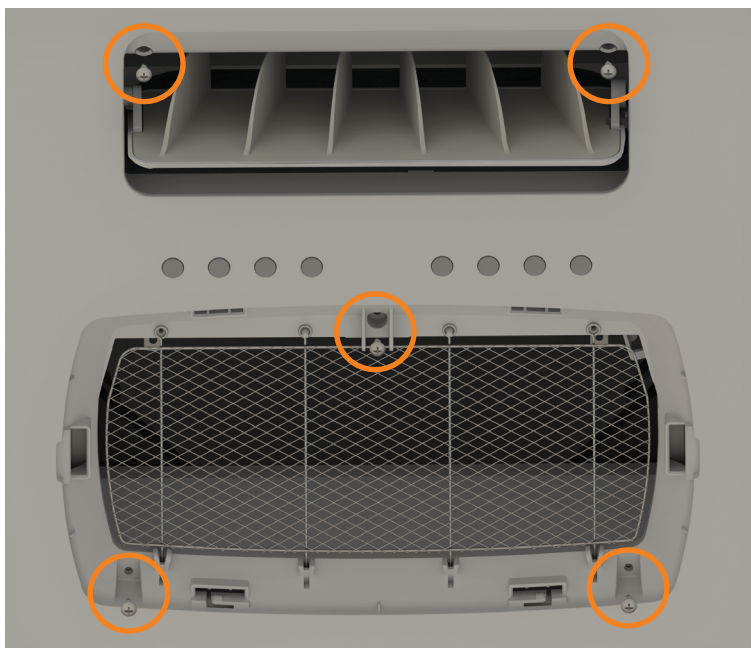

3. Retirer le filtre grillagé de l'ADB pour accéder aux câbles dans le retour en retirant les deux vis et en cassant le grillage hors du cadre de montage.

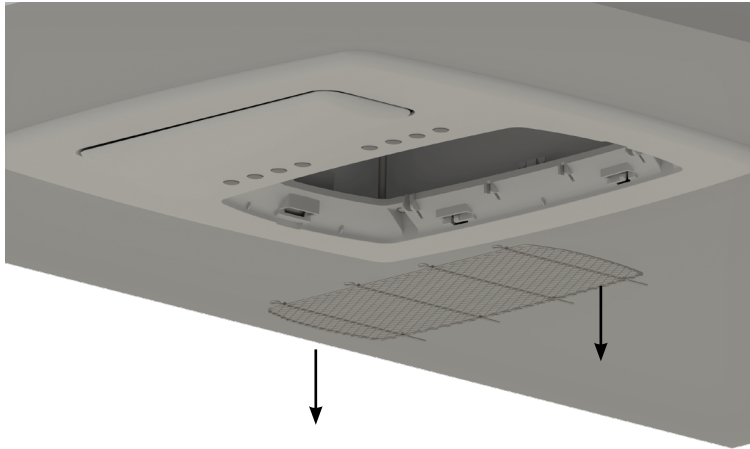

4. Brancher les câbles Chill Cube du boîtier de commande aux câbles de la plaque avant de l'ADB. Connecter les connecteurs noirs principaux, et les connecteurs de capteur de température blanc ensemble.

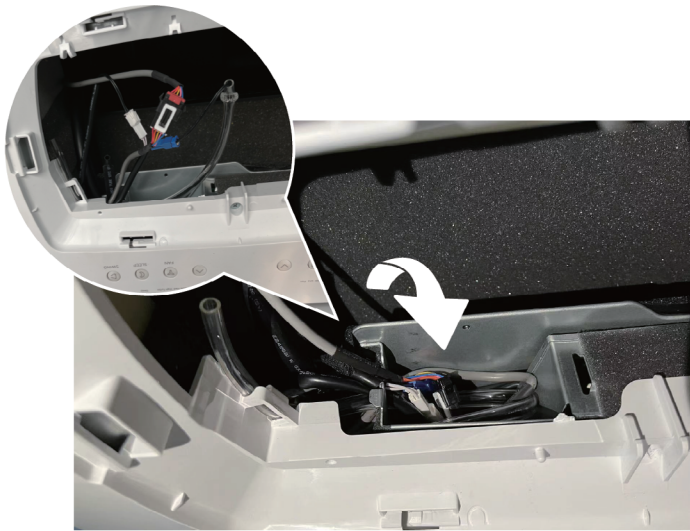

5. Placer les câbles desserrés à l'intérieur du boîtier électrique et fermer la porte du panneau du boîtier électrique. Fixer la porte du panneau à l'aide de la vis fournie.

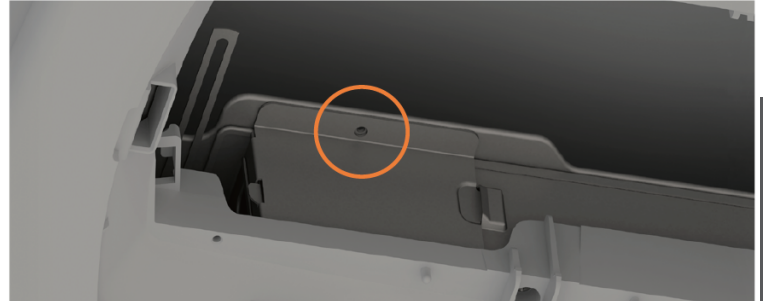

6. Remplacer le filtre à maille métallique dans l'enveloppe ADB à l'aide des deux vis fournies.

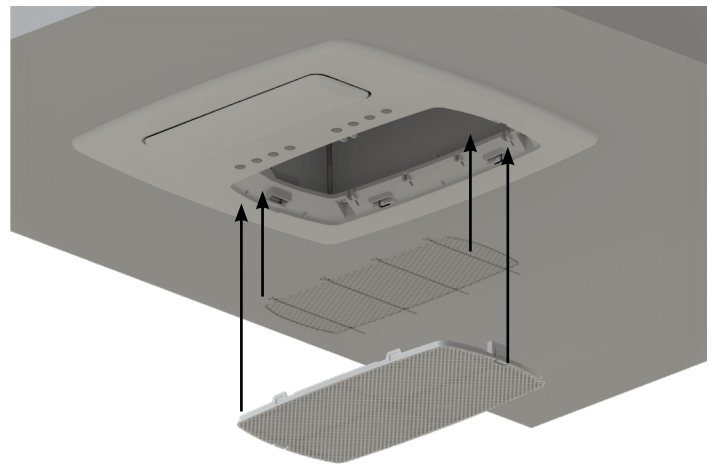

2 VIS POUR LE FILTRE

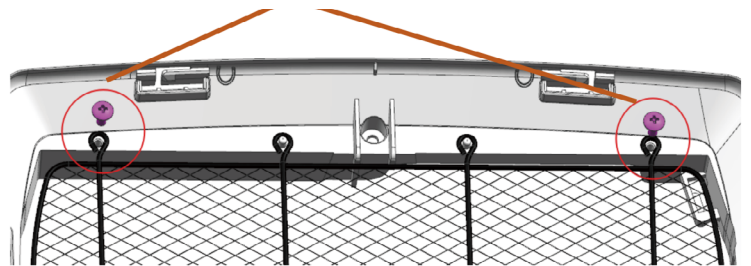

7. Replacer le capot du filtre ADB sur le filtre et fermer la porte pivotante.

Votre nouveau climatiseur de toit est maintenant complètement installé sur le toit du VR.

FONCTIONNEMENT

Schéma du panneau de commande

NOTE: Différents modèles peuvent avoir des boutons et des voyants lumineux différents. Tous les boutons et témoins lumineux décrits ne sont pas disponibles sur toutes les unités. Veuillez vérifier le panneau de commande de votre unité. Les graphiques suivants sont fournis à titre d'explication seulement.

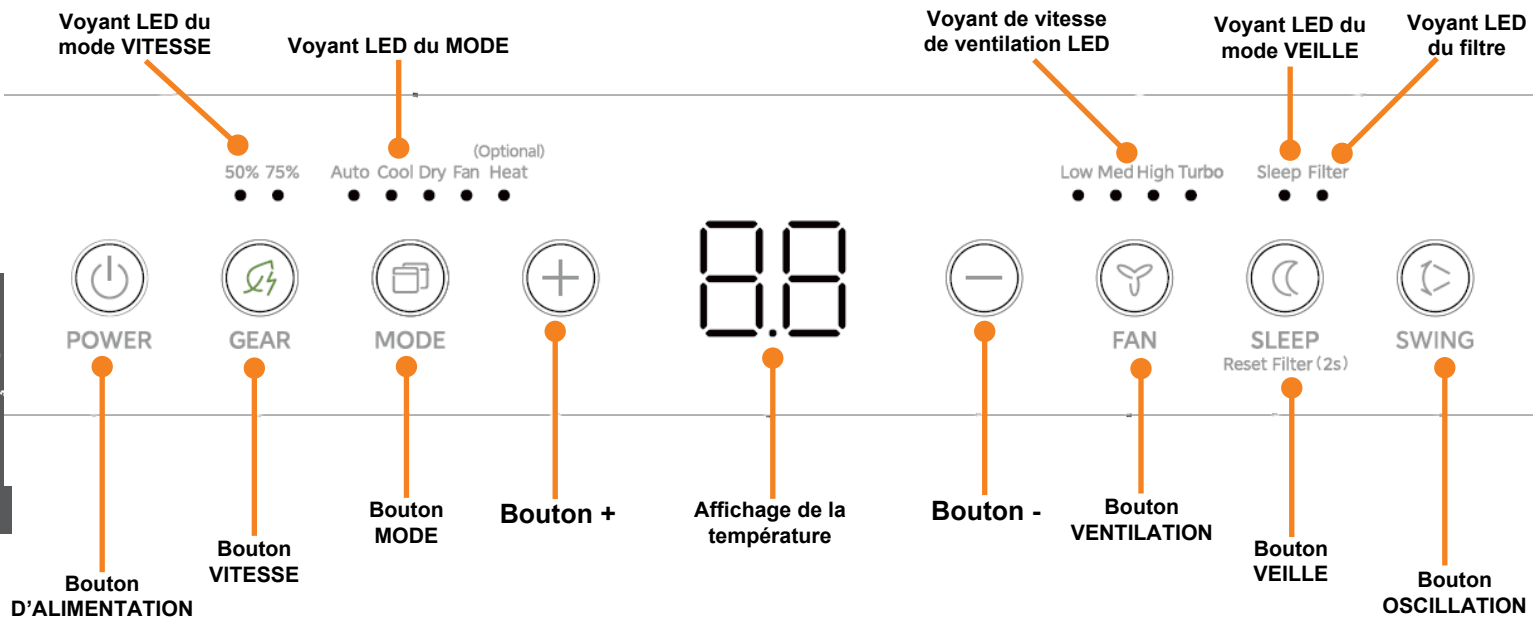

Bouton/fonction	Effet
ALIMENTATION	Allume et éteint l'unité.
Fonction - VITESSE	Bascule les paramètres de VITESSE pour contrôler la consommation d'énergie de l'unité : VITESSE 75% → VITESSE 50% → Annuler
Fonction - MODE	Bascule entre les modes opérationnels de l'unité. Il existe cinq modes : Auto, refroidissement, séchage, ventilation et chaleur (facultatif).
Boutons +/-	Ajuste le réglage de la température.
Fonction - VENTILATION	Règle la vitesse de ventilation en quatre étapes : AUTO → FAIBLE → MOYEN → ÉLEVÉ → TURBO En appuyant à nouveau sur le bouton VENTILATION en mode TURBO, le ventilateur repasse en mode AUTO. (Les voyants de vitesse de ventilation sont éteints lorsque le ventilateur est en mode AUTO). (La vitesse de ventilation ne peut être réglée en mode AUTO/SÉCHAGE.)
Fonction - VEILLE	Lance le mode VEILLE. (La LED du filtre s'allume après 250 heures de fonctionnement, ce qui indique que le filtre à air doit être nettoyé.)
Fonction - OSCILLATION	Active la persienne oscillante.
AFFICHAGE DE LA TEMPÉRATURE	Affiche les réglages de température ou la température ambiante.

Diagramme à distance

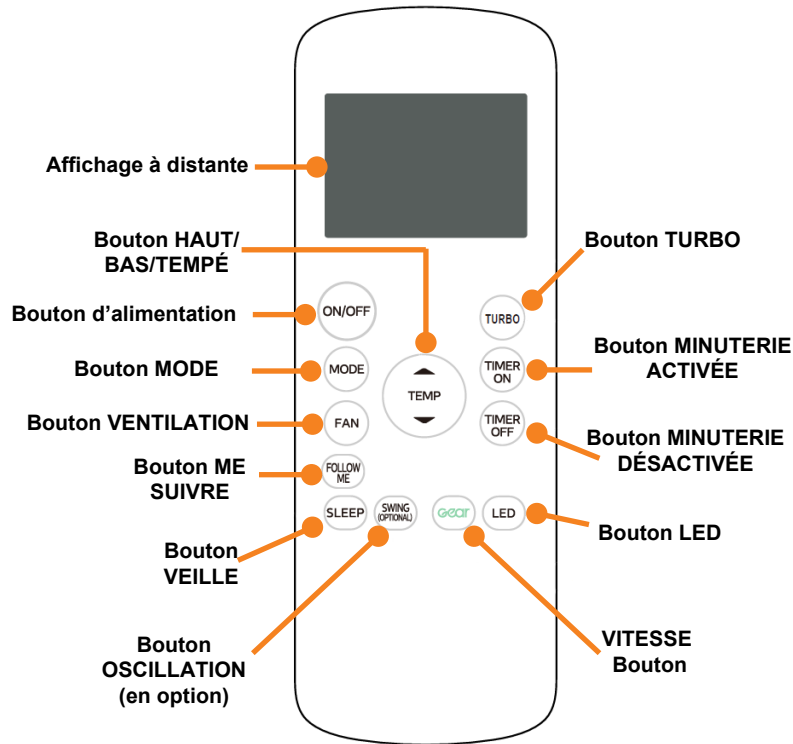

Bouton/ fonction	Effet
Bouton d'alimentation	Allume et éteint l'unité.
Bouton MODE	Bascule entre les modes opérationnels de l'unité. Il existe cinq modes : Auto, Refroidissement, Séchage, Chauffage et ventilation. (Ne pas sélectionner le mode CHAUFFAGE si l'appareil refroidit seulement. Le mode chauffage n'est pas pris en charge par ces modèles.)
Bouton VENTILATION	Règle la vitesse de ventilation en quatre étapes : AUTO → FAIBLE → MOYEN → ÉLEVÉ (La vitesse de ventilation ne peut être réglée en mode AUTO/SÉCHAGE.)
Bouton ME SUIVRE	Permet à distance de mesurer la température à son emplacement actuel et de l'envoyer au climatiseur toutes les 3 minutes.
Bouton VEILLE	Active/désactive la fonction veille.
Bouton HAUT/BAS/TEMPÉ	Augmente ou abaisse la température de réglage par incréments de 2°F (1°C). Réglage maximal : 86°F(30°C) Réglage le plus bas : 60°F(16°C) Les régulateurs de température ne sont pas disponibles lorsque l'appareil est en mode VENTILATION.
Bouton TURBO	Active/désactive la fonction Turbo. Cette fonction permet à l'appareil d'atteindre une température prédéfinie en peu de temps.
Bouton MINUTERIE ACTIVÉE	Règle la minuterie pour allumer l'unité
Bouton MINUTERIE DÉSACTIVÉE	Règle la minuterie pour éteindre l'unité
Bouton LED	Active et éteint l'affichage LED de l'unité
Bouton VITESSE	Bascule les paramètres de VITESSE pour contrôler la consommation d'énergie de l'unité à : VITESSE 75% → VITESSE 50% → Annuler
Bouton OSCILLATION	Contrôle l'ouverture oscillante.

Manipulation de la télécommande

NOTE: Télécommande non disponible pour toutes les unités.

NOTE: La télécommande nécessite 2 piles AAA. Certains modèles sont livrés avec des batteries incluses.

Insertion et remplacement des batteries

1. Faire glisser le couvercle arrière de la télécommande vers le bas, en exposant le compartiment de la batterie.
2. Insérer les batteries AAA en alignant les extrémités (+) et (-) des batteries sur les symboles placés à l'intérieur du compartiment de la batterie.
3. Faire glisser le couvercle de la batterie en place.

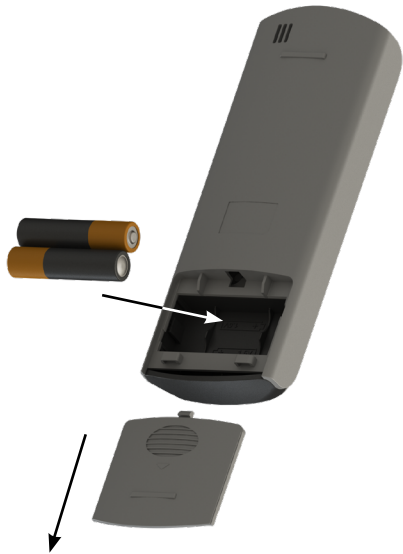

NOTE: Pour une performance optimale du produit, ne pas mélanger des batteries anciennes et neuves ou des batteries de différents types

NOTE: Ne pas laisser les batteries dans la télécommande si vous ne prévoyez pas d'utiliser le dispositif pendant plus de 2 mois.

Élimination de la batterie

Ne pas éliminer les batteries comme des ordures ménagères non triées. Se référer aux lois locales pour l'élimination appropriée des

batteries.

Utilisation de la télécommande

- La télécommande doit être utilisée à moins de 26,25 pieds (8 mètres) du dispositif.
- L'unité émettra un bip lorsque le signal à distance est reçu.
- Les rideaux, d'autres obstacles et la lumière directe du soleil peuvent interférer avec le récepteur de signaux infrarouges.

Notes à distance

Ce dispositif est conforme à la réglementation nationale locale.

Au Canada, il devrait être conforme à la norme CAN ICES-3(B)/NMB-3(B).

Aux États-Unis, ce dispositif est conforme à la partie 15 des règles de la FCC. L'exploitation est assujettie aux deux conditions suivantes :

1. Ce dispositif ne doit pas causer de brouillage préjudiciable
2. Ce dispositif doit être compatible à toute interférence reçue, y compris les interférences susceptibles de provoquer un fonctionnement indésirable.

Cet équipement a été testé et jugé conforme aux limites d'un dispositif numérique de classe B, conformément à la partie 15 des règles de la FCC. Ces limites sont conçues pour offrir une protection raisonnable contre les interférences nuisibles dans une installation résidentielle. Cet équipement génère, utilise et peut émettre de l'énergie de radiofréquences et, s'il n'est pas installé et utilisé conformément aux instructions, peut causer des interférences nuisibles aux communications radio. Cependant, rien ne garantit que des interférences ne se produiront pas dans une installation particulière. Si cet équipement cause des interférences nuisibles à la réception radio ou télévisuelle, ce qui peut être déterminé en éteignant et en allumant l'équipement, l'utilisateur est invité à tenter de corriger les interférences par une ou plusieurs des mesures suivantes :

- Réorienter ou déplacer l'antenne de réception.
- Augmenter la séparation entre cet équipement et le récepteur.
- Connecter l'équipement à une prise sur un circuit différent de celui auquel le récepteur est connecté.
- Consulter le concessionnaire ou un technicien chevronné de la radio/la télévision pour obtenir de l'aide.

Les changements ou modifications non approuvés par la partie responsable de la conformité pourraient annuler l'autorisation de l'utilisateur d'utiliser l'équipement.

Guide de démarrage rapide



Insérer les batteries dans la télécommande



Sélectionner le mode :

AUTO → REFROIDISSEMENT → SÉCHAGE → VENTILATION

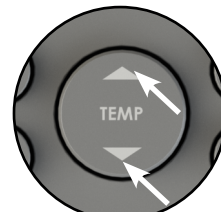

Sélectionner la température



Appuyer sur le bouton alimentation

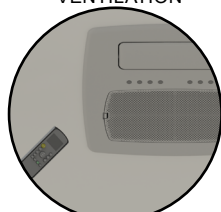

Point éloigné vers l'unité

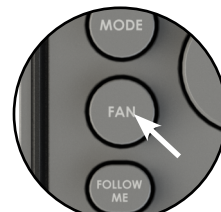

Sélectionner la vitesse de ventilation

Français

Fonctionnement de la fonction de base

Fonctionnement du mode automatique

1. Régler l'unité en mode AUTO en appuyant sur le bouton MODE jusqu'à ce que l'option « AUTO » soit sélectionnée.
2. Utiliser les boutons Haut et Bas ou +/- pour choisir la température souhaitée.
3. Appuyer sur le bouton ALIMENTATION pour mettre l'appareil sous tension. Le système sélectionne automatiquement le fonctionnement du refroidissement ou du ventilateur uniquement en fonction de la température sélectionnée et de la température ambiante actuelle.
4. L'unité contrôlera automatiquement la température ambiante en fonction de la température définie.

NOTE: Dans ce mode, la vitesse de ventilation ne peut pas être réglée. Il sera réglé automatiquement à une vitesse en fonction de la température ambiante.

Fonctionnement en mode refroidissement ou chauffage

1. Régler l'appareil en mode REFROIDISSEMENT/CHAUFFAGE en appuyant sur le bouton MODE jusqu'à ce que « REFROIDISSEMENT » soit sélectionné.
2. Utiliser les boutons Haut et Bas ou +/- pour choisir la température souhaitée.
3. Régler la vitesse de ventilation à l'aide du bouton VENTILATION.
4. Appuyer sur le bouton ALIMENTATION pour mettre l'appareil sous tension.

Fonctionnement du mode ventilation

1. Régler l'unité en mode VENTILATION en appuyant sur le bouton MODE jusqu'à ce que l'option « VENTILATION » soit sélectionnée.
2. Régler la vitesse de ventilation à l'aide du bouton VENTILATION.
3. Appuyer sur le bouton ALIMENTATION pour mettre l'appareil sous tension.

NOTE: Cette fonction assure seulement la circulation de l'air ambiant. Il ne refroidit pas et ne permet pas de régler la température.

NOTE: En mode VENTILATION, la température réglée n'est pas affichée sur l'écran de la télécommande.

Fonctionnement du mode séchage

1. Régler l'unité en mode SÉCHAGE en appuyant sur le bouton MODE jusqu'à ce que l'option « SÉCHAGE » soit sélectionnée.
2. Utiliser les boutons Haut et Bas ou +/- pour choisir la température souhaitée.
3. Appuyer sur le bouton ALIMENTATION pour mettre l'appareil sous tension.

NOTE: En mode SÉCHAGE, le dispositif fonctionne comme un déshumidificateur. Un certain refroidissement se poursuivra.

NOTE: Dans ce mode, la vitesse du ventilateur ne peut pas être réglée. Il sera réglé automatiquement à une vitesse en fonction de la température ambiante.

Fonctionnement LED (télécommande uniquement)

1. Appuyer sur le bouton LED pour allumer l'écran LED du dispositif MARCHE s'il est éteint et ARRÊT s'il est allumé.

Utilisation de la fonction avancée

Fonctionnement de la VITESSE

1. Appuyer sur le bouton VITESSE. La LED de 75% s'illuminera. Dans ce mode, le dispositif fonctionnera à une limite de courant maximale de 75%.
2. Appuyer à nouveau sur le bouton VITESSE. La LED de 50% s'illuminera. Dans ce mode, le dispositif fonctionnera à une limite de courant maximale de 50%.
3. Appuyer une dernière fois sur le bouton VITESSE pour quitter le mode VITESSE.

Fonctionnement du mode veille

1. Appuyer sur le bouton Veille pour lancer le mode veille. Dans ce mode, la température sélectionnée augmente (en mode refroidissement) de 2 °F/1 (ou 2) °C 30 minutes après la sélection du mode. La température augmentera ensuite (en mode refroidissement) de 2 °F/1 (ou 2) °C après 30 minutes supplémentaires. Cette nouvelle température sera maintenue pendant 7 heures avant de revenir à la température initialement sélectionnée.
2. Au bout de 7 heures, le mode veille prend fin et le dispositif continue à fonctionner comme il a été programmé à l'origine.
3. Le programme de mise en veille peut être annulé à tout moment en cours de fonctionnement en appuyant à nouveau sur le bouton VEILLE.

Réinitialisation de la lampe LED du filtre/de la minuterie

1. Lorsque la LED du filtre est allumée, éteignez l'appareil et nettoyez le filtre.
2. Réinstaller le filtre, appuyer sur le bouton VEILLE et le maintenir enfoncé pendant 2 secondes et la LED s'éteint.

Fonctionnement du mode TURBO

1. Appuyer sur le bouton Turbo. Le ventilateur accèdera au mode TURBO pour refroidir (ou chauffer, selon le mode sélectionné) rapidement l'espace.
2. Le mode Turbo s'arrêtera automatiquement lorsque la température réglée sur l'appareil sera atteinte.

NOTE: Quitter le mode TURBO manuellement en appuyant à nouveau sur le bouton Turbo.

NOTE: Le dispositif consomme plus d'énergie en mode TURBO.

Fonctionnement du bouton oscillation (en option, télécommande uniquement)

1. Lorsque l'appareil est en MARCHE, appuyer sur le bouton OSCILLATION pour arrêter la persienne à l'angle désiré.

Fonctionnement Me suivre (télécommande uniquement)

1. Lorsque l'appareil est en mode AUTO ou REFROIDISSEMENT, appuyer sur le bouton ME SUIVRE de la télécommande.
2. Placer la télécommande à tout endroit où la température de l'air doit être réglée. La télécommande mesurera la température ambiante à l'endroit où elle se trouve et l'enverra à l'appareil toutes les 3 minutes.
3. Pour désactiver cette fonction, appuyez à nouveau sur le bouton ME SUIVRE.

Fonctionnement de la minuterie

Appuyer sur le bouton Bouton MINUTERIE ACTIVÉE pour régler l'heure de mise en marche automatique du dispositif. Appuyer sur le bouton Bouton MINUTERIE DÉSACTIVÉE pour régler l'heure de mise en arrêt automatique du dispositif

Pour régler le temps de mise en marche automatique

1. Appuyer sur le bouton MINUTERIE ACTIVÉE. L'écran LCD de la télécommande affichera MINUTERIE ACTIVÉE, la dernière heure de réglage de la mise en marche automatique et la lettre « H ».
2. Appuyer à nouveau sur le bouton MINUTERIE ACTIVÉE pour régler l'heure de mise en marche automatique souhaitée. Chaque fois que l'on appuie sur le bouton, l'heure augmente par tranches d'une demi-heure jusqu'à 10 heures, puis par tranches d'une heure entre 10 et 24 heures.
3. Après avoir réglé la MINUTERIE ACTIVÉE, il y aura un délai d'une seconde avant que la télécommande ne transmette le signal au climatiseur. Ensuite, après environ deux secondes supplémentaires, la lettre « H » disparaît de l'écran LCD et la température réglée réapparaît.

Pour régler l'heure d'arrêt automatique

1. Appuyer sur le bouton MINUTERIE DÉSACTIVÉE. L'écran LCD de la télécommande affichera MINUTERIE DÉSACTIVÉE, la dernière heure de réglage de la mise en marche automatique et la lettre « H »
2. Appuyer à nouveau sur le bouton MINUTERIE DÉSACTIVÉE pour régler l'heure d'arrêt automatique souhaitée. Chaque fois que l'on appuie sur le bouton, l'heure augmente par tranches d'une demi-heure jusqu'à 10 heures, puis par tranches d'une heure entre 10 et 24 heures.
3. Après avoir réglé la MINUTERIE DÉSACTIVÉE, il y aura un délai d'une seconde avant que la télécommande ne transmette le signal au climatiseur. Ensuite, après environ deux secondes supplémentaires, la lettre « H » disparaît de l'écran LCD et la température réglée réapparaît.

⚠ PRUDENCE

- Lorsque l'on sélectionne le fonctionnement par minuterie, la télécommande transmet automatiquement le signal de minuterie à l'unité intérieure pendant la durée spécifiée. Conserver la télécommande dans un endroit où elle peut transmettre le signal à l'unité intérieure correctement à portée de l'unité.
- La durée effective de fonctionnement réglée par la télécommande pour la fonction de minuterie est limitée aux paramètres suivants : 0,5, 1,0, 1,5, 2,0, 2,5, 3,0, 3,5, 4,0, 4,5, 5,0, 5,5, 6,0, 6,5, 7,0, 7,5, 8,0, 8,5, 9,0, 9,5, 10, 11, 12, 13, 14, 15, 16, 17, 18, 19, 20, 21, 22, 23 et 24.

Exemples de réglage de la minuterie

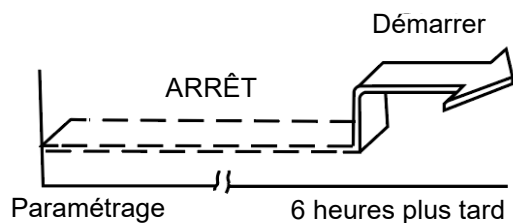
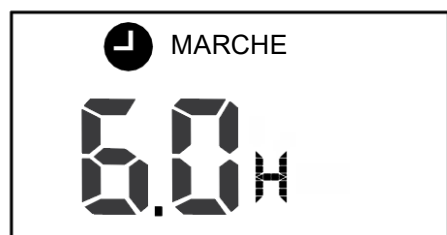

MINUTERIE ACTIVÉE (fonctionnement automatique)

La fonction MINUTERIE ACTIVÉE est utile pour allumer automatiquement le dispositif avant de rentrer à la maison. Le climatiseur se mettra automatiquement en marche à l'heure programmée.

Exemple :

Pour démarrer le climatiseur dans 6 heures -

1. Appuyer sur le bouton MINUTERIE ACTIVÉE. Le réglage précédent de l'heure de démarrage et la lettre « H » s'afficheront sur l'écran LCD de la télécommande.
2. Appuyer à nouveau sur le bouton MINUTERIE ACTIVÉE si nécessaire pour faire défiler les temps jusqu'à ce que « 6.0H » s'affiche.
3. Attendre 3 secondes ou jusqu'à ce que l'écran affiche à nouveau la température. Le voyant « MINUTERIE ACTIVÉE » restera allumé et la fonction sera activée. Le climatiseur se mettra en marche dans 6 heures.

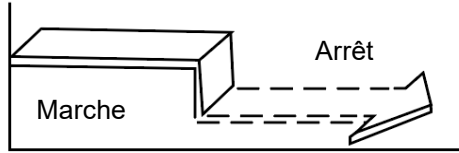
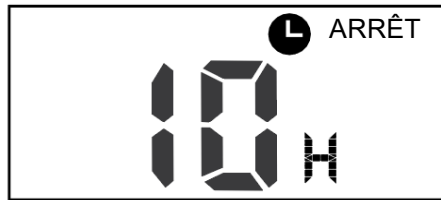

Paramétrage 10 heures plus tard

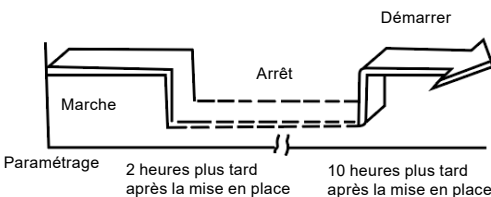
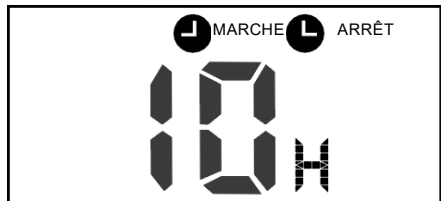

Paramétrage 2 heures plus tard après la mise en place 10 heures plus tard après la mise en place

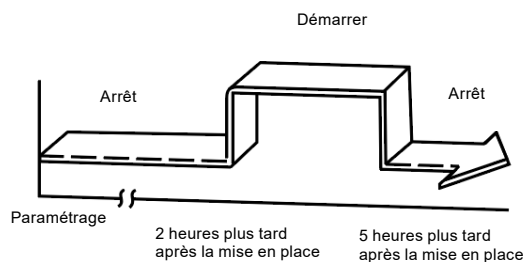
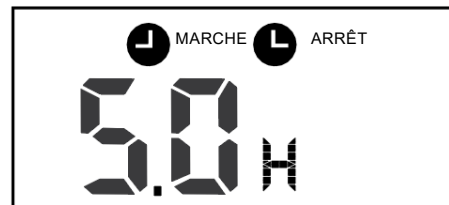

Paramétrage 2 heures plus tard après la mise en place 5 heures plus tard après la mise en place

MINUTERIE DÉSACTIVÉE (fonctionnement arrêt-automatique)

La fonction MINUTERIE DÉSACTIVÉE est utile pour éteindre automatiquement le dispositif à une heure donnée, par exemple après être allé se coucher. Le climatiseur se mettra automatiquement en marche à l'heure programmée.

Exemple :

Pour arrêter le climatiseur dans 10 heures -

1. Appuyer sur le bouton MINUTERIE DÉSACTIVÉE. Le réglage précédent de l'heure d'arrêt et la lettre « H » s'afficheront sur l'écran LCD de la télécommande.

2. Appuyer à nouveau sur le bouton MINUTERIE DÉSACTIVÉE si nécessaire pour faire défiler les temps jusqu'à ce que « 10H » s'affiche.

3. Attendre 3 secondes ou jusqu'à ce que l'écran affiche à nouveau la température. Le voyant « MINUTERIE DÉSACTIVÉE » restera allumé et la fonction sera désactivée. Le climatiseur s'arrêtera seul dans 10 heures.

Réglage simultané de la MINUTERIE ACTIVÉE et de la MINUTERIE DÉSACTIVÉE.

Le réglage simultané des fonctions MINUTERIE ACTIVÉE et MINUTERIE DÉSACTIVÉE permet au dispositif de ne fonctionner que pendant certaines périodes de temps. Lorsqu'il est correctement réglé, le dispositif se met en marche à l'heure programmée de la MINUTERIE ACTIVÉE, fonctionne jusqu'à l'heure programmée de la MINUTERIE DÉSACTIVÉE, puis s'éteint de lui-même.

Exemple 1 :

Comme si l'on éteignait le climatiseur pour la nuit et qu'on le remettait en marche le matin. I.E. Pour arrêter le climatiseur après 2 heures et le remettre en marche après 10 heures.

1. Appuyer sur le bouton MINUTERIE DÉSACTIVÉE.

2. Appuyer à nouveau sur le bouton MINUTERIE DÉSACTIVÉE si nécessaire pour faire défiler les temps jusqu'à ce que « 2.0H » s'affiche.

3. Appuyer sur le bouton MINUTERIE ACTIVÉE.

4. Appuyer à nouveau sur le bouton MINUTERIE ACTIVÉE si nécessaire pour faire défiler les temps jusqu'à ce que « 10H » s'affiche.

5. Attendre 3 secondes ou jusqu'à ce que l'écran affiche à nouveau la température. Les voyants « MINUTERIE ACTIVÉE » et « MINUTERIE DÉSACTIVÉE » resteront allumés et la fonction est activée.

Exemple 2 :

Par exemple, démarrer le climatiseur avant le réveil et l'arrêter après avoir quitté la maison, c'est-à-dire démarrer le climatiseur après 2 heures et l'arrêter après 5 heures.

1. Appuyer sur le bouton MINUTERIE ACTIVÉE.

2. Appuyer à nouveau sur le bouton MINUTERIE ACTIVÉE si nécessaire pour faire défiler les temps jusqu'à ce que « 2.0H » s'affiche.

3. Appuyer sur le bouton MINUTERIE DÉSACTIVÉE.

4. Appuyer à nouveau sur le bouton MINUTERIE DÉSACTIVÉE si nécessaire pour faire défiler les temps jusqu'à ce que « 5.0H » s'affiche.

5. Attendre 3 secondes ou jusqu'à ce que l'écran affiche à nouveau la température. Les voyants « MINUTERIE ACTIVÉE » et « MINUTERIE DÉSACTIVÉE » resteront allumés et la fonction est activée.

NETTOYAGE ET ENTRETIEN

Avertissements concernant le nettoyage et l'entretien

- Éteindre le dispositif et le débrancher avant de le nettoyer. Le non-respect de cette instruction peut entraîner un choc électrique.
- Ne pas nettoyer le climatiseur avec des quantités excessives d'eau.
- Ne pas nettoyer le climatiseur avec des produits de nettoyage combustibles. Les produits de nettoyage combustibles peuvent provoquer des incendies ou des déformations.

⚠ AVERTISSEMENT

Les particules en suspension dans l'air peuvent présenter un risque pour la santé, en particulier pour les jeunes enfants et les personnes âgées. S'assurer que les filtres sont nettoyés dans un endroit sûr et bien ventilé.

⚠ PRUDENCE

Ne pas utiliser de pistolet à eau à haute pression ou un dispositif similaire pour rincer ou nettoyer l'appareil.

Un filtre obstrué réduit considérablement les performances de refroidissement et de chauffage du dispositif.

Le filtre doit être nettoyé périodiquement pour éviter qu'il ne soit obstrué par de la poussière ou d'autres particules. L'état du filtre peut être déterminé par son apparence. Si elle semble sale ou obstruée, elle doit être nettoyée.

Pour nettoyer le filtre

Le filtre doit être nettoyé toutes les quatre semaines ou plus lorsqu'il est utilisé. Une utilisation prolongée, des concentrations plus élevées de particules en suspension dans l'air et divers autres facteurs peuvent nécessiter un nettoyage plus fréquent des filtres.

1. Retirer les filtres en poussant les languettes pour les dégager.
2. Le filtre peut être lavé à l'eau chaude savonneuse. Il faut faire attention à ne pas déchirer le tissu.
3. Remplacer les filtres et la plaque de décoration en inversant le processus ci-dessus.

NOTE: Le filtre doit être complètement sec avant d'être réinstallé.

Pour remplacer le filtre

Le changement de filtre doit être effectué en fonction de l'utilisation, il est recommandé de le faire au moins tous les 12 mois. Ne jamais faire fonctionner le système de climatisation sans filtre, car cela peut diminuer les performances et la qualité de l'air intérieur.

Les filtres de retour d'air de remplacement peuvent être commandés directement auprès de Furrion.

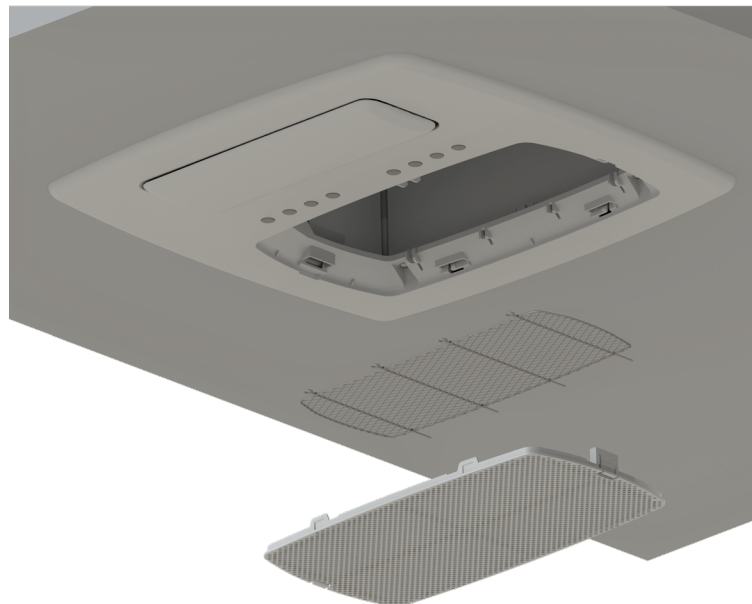

Pour nettoyer près du climatiseur

En fonction du degré d'exposition et de l'emplacement, les composants internes du climatiseur peuvent rouiller au fil du temps, entraînant l'apparition de taches de rouille sur la surface du toit à cause de la condensation qui s'écoule du bac de base. Un nettoyage périodique à l'aide d'un détergent adapté aux toits de VR permet d'éliminer la plupart des taches.

DÉPANNAGE

Problème	Cause	Solution
Le climatiseur de toit s'éteint constamment seul	Le capteur de gel s'est déclenché.	La température extérieure est trop basse ou toutes les buses d'air sont fermées.
Mauvais refroidissement	Le climatiseur de toit n'est pas réglé sur le refroidissement.	Régler le climatiseur de toit sur refroidissement.
	La température réglée est trop élevée.	Sélectionner une température plus basse.
	Le ventilateur de l'évaporateur est endommagé.	Contacteur un agent de service agréé ou Furrion (voir les coordonnées détaillées à la dernière page de ce manuel).
	Le ventilateur du condensateur est endommagé.	Contacteur un agent de service agréé ou Furrion (voir les coordonnées détaillées à la dernière page de ce manuel).
	Les grilles d'admission d'air sont bloquées ou obstruées.	Enlever les feuilles et autres saletés des grilles de ventilation du climatiseur de toit.
	Le ventilateur est défectueux.	Contacteur un agent de service agréé ou Furrion (voir les coordonnées détaillées à la dernière page de ce manuel).
L'eau pénètre dans le véhicule	Les orifices d'évacuation de l'eau de condensation sont obstrués.	Nettoyer les orifices d'évacuation de l'eau de condensation.
	Les joints sont endommagés.	Contacteur un agent de service agréé ou Furrion (voir les coordonnées détaillées à la dernière page de ce manuel).
Le climatiseur de toit ne se met pas en marche	Aucune tension d'alimentation n'est connectée.	Vérifier l'alimentation électrique.
	La tension est trop faible.	Contacteur un agent de service agréé ou Furrion (voir les coordonnées détaillées à la dernière page de ce manuel).
	Fusible grillé ou protecteur de circuit déclenché.	Vérifier le fusible électrique de l'alimentation.

Français

SPÉCIFICATIONS

	FACR18VSSA-**-AM	FACR18HEPA-**-AM
Refroidissement nominal (Btu)	18 000 / Non applicable	18 000 / 15 000
Déshumidification (pinte/h)	1,8	1,8
Longueur du véhicule applicable (pieds)	23	23
Réfrigérant	R32	R32
Charge (en onces)	18,34	18,34
Dimensions de l'unité de toit (L x l x H)	29 po x 29 1/2 po x 14 1/2 po (737mm x 749mm x 368mm)	29 po x 29 1/2 po x 14 1/2 po (737mm x 749mm x 368mm)
ÉLECTRIQUE		
Volts/fréquence	115V~/60Hz/1Ph	115V~/60Hz/1Ph
Puissance en watts (refroidissement)	1 330	1 220
Ampères (refroidissement)	14A / Non applicable	13A / 10.1A
Calibre du cordon d'alimentation min. (mm ²)	AWG12	AWG12

NOTE: -** Indique la couleur du capot du dispositif et n'a pas d'incidence sur les spécifications techniques. Les unités seront soit -PS (blanc), soit -BL (noir).

DIAGRAMME DE CÂBLAGE

⚠ DANGER

Risque de choc électrique

- Débrancher l'alimentation électrique avant de procéder à l'entretien. Le non-respect de cet avertissement peut entraîner la mort ou des blessures graves.
- Assurer la mise à la terre conformément à tous les codes électriques applicables. Le non-respect de cet avertissement peut entraîner la mort ou des blessures graves.

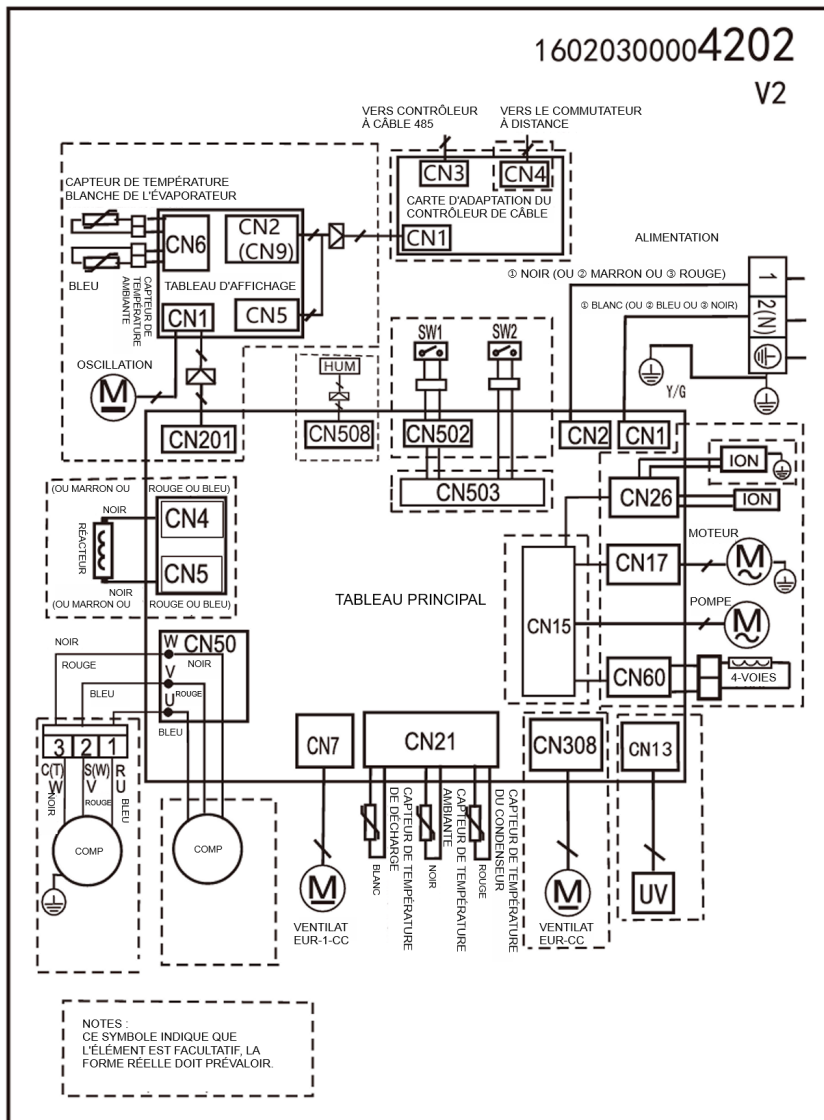

Français

FURRION®

Furrion Ltd. and Furrion, LLC (Furrion) are wholly owned subsidiaries of Lippert Components, Inc. (Lippert)
Furrion Ltd. et Furrion, LLC (Furrion) sont des filiales en propriété exclusive de Lippert Components, Inc. (Lippert)

Furrion, LLC: 52567 Independence Ct., Elkhart, IN, 46514

Furrion Innovation Center & Institute of Technology
Centre d'innovation et institut de technologie Furrion

22244 Innovation Drive, Elkhart, IN 46514-5514, USA

Toll free/Numéro gratuit :1-800-789-3341

Email/Courriel : customerservice@lci1.com

©2007-2025 Furrion, LLC. All rights reserved.

©2007-2025 Furrion, LLC. Tous droits réservés.

For Patent Info: www.Lippert.com/patents

Pour des informations sur les brevets: www.Lippert.com/patents

SUPPORT.LCI1.COM/FURRION



The contents of this manual are proprietary and copyright protected by Lippert. Lippert prohibits the copying or dissemination of portions of this manual unless prior written consent from an authorized Lippert representative has been provided. Any unauthorized use shall void any applicable warranty. The information contained in this manual is subject to change without notice and at the sole discretion of Lippert. Revised editions are available for free download from lippert.com.

Please recycle all obsolete materials.

Les renseignements contenus dans le présent manuel peuvent seulement être distribués sous forme de document complet, à moins de recevoir l'approbation explicite de Lippert Components pour distribuer des parties individuelles. Tous les renseignements contenus dans le présent manuel peuvent être modifiés sans préavis. Les éditions révisées pourront être téléchargées gratuitement sur le site lci1.com. Ces renseignements sont considérés comme étant factuels jusqu'à ce qu'une version révisée les rende désuets.

Veillez recycler tout le matériel désuet.

For all concerns or questions, please contact Lippert.

Communiquer avec Lippert Components si vous avez des questions ou des préoccupations.

Ph: 432-LIPPERT (432-547-7378) | Web: lippert.com | Email: customerservice@lci1.com